

LEKTRICO

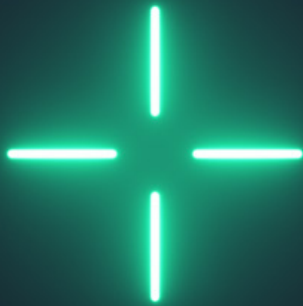

**Manual
de uso e instalación
1P7K**

Documentation version: v2.1
March 2023

DERECHOS DE AUTOR

©2022 por LEKTRI.CO®. Reservados todos los derechos. LEKTRI.CO® es una marca registrada de SC CIVITRONIC SRL

1P7K es un producto diseñado y fabricado por LEKTRI.CO.

Este documento está protegido por derechos de autor. La copia, reproducción o traducción de este documento o partes de este documento sin el consentimiento previo por escrito de LEKTRI.CO está estrictamente prohibido e ilegal.

La información descrita en este documento, incluido cualquier anexo, es confidencial y está destinada exclusivamente a los usuarios de 1P7K, por lo que cualquier divulgación o distribución (en cualquier formato) está estrictamente prohibida e ilegal.

Todas las aplicaciones de software o portales web necesarios para usar la estación de carga 1P7K están sujetos a acuerdos de licencia y solo se pueden usar de acuerdo con los términos y condiciones de dicho acuerdo.

DESCARGO DE RESPONSABILIDAD

La información presentada en este documento está sujeta a cambios sin previo aviso y no representa ningún compromiso por parte de LEKTRI.CO.

La última versión de este documento se puede encontrar en <https://lektri.co/1p7k>

LEKTRI.CO no se hace responsable ante ninguna persona o empresa por cualquier lesión, daño o pérdida directa o indirecta causada por una instalación o uso inadecuado de la estación de carga 1P7K.

La instalación de la estación de carga 1P7K siempre debe ser realizada por personal cualificado en el campo de las instalaciones eléctricas y de acuerdo con las regulaciones eléctricas locales.

Gracias por adquirirla estación de carga LEKTRI.CO 1P7K!

Este manual proporciona una descripción detallada de cómo instalar, configurar y utilizar la estación de carga. Para otros idiomas, instrucciones en video o soporte, visite el siguiente URL:

<https://lektri.co/1p7k>

o escanea este código QR

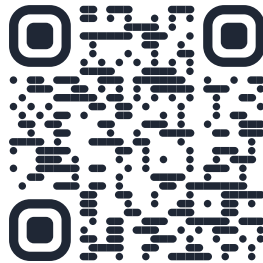

Contenido

1. Instrucciones de seguridad	5	5. Uso de la estación de carga 1P7K	26
2. Conoce la estación de carga 1P7K	6	5.1. Antes del primer uso	26
		5.2. Comenzando la descarga	26
3. Datos técnicos	8	5.3. Dejar de cargar	26
3.1. Características generales	8	5.4. Parada de emergencia	26
3.2. Características eléctricas	8	5.5. Salud y seguridad	27
3.3. Conectividad	8		
3.4. Características mecánicas	8	6. Configuración de la estación de carga 1P7K	28
3.5. Características ambientales	9		
3.6. Estado de LED	9	7. Instalación y configuración de sensores de ajuste de corriente de carga	29
3.7. Transporte y almacenamiento	11		
3.8. Normas y certificaciones aplicables	11	8. Configuración desde la aplicación LEKTRICO	33
4. Instalación de la estación de carga 1P7K	13		
4.1. Herramientas necesarias	13	9. Mantenimiento y soporte	35
4.2. Planificación de la instalación	13	9.1. Mantenimiento	35
4.3. Antes de instalar la estación de carga 1P7K	14	9.2. Asistencia	35
4.4. Pasos de instalación	15	9.3. Garantía y soporte	36
4.5. Dimensiones totales y de montaje	22		
4.6. Solución de problemas	23	10. Notas	38

1. Instrucciones de seguridad



Antes de iniciar la instalación y uso de la estación de carga 1P7K, el usuario siempre debe leer atentamente este documento, tener en cuenta todas las advertencias y seguir todas las instrucciones descritas en este manual.

El no hacerlo puede resultar en una descarga eléctrica que puede ser fatal o causar lesiones físicas graves.

ADVERTENCIAS ELÉCTRICAS

- La estación de carga 1P7K debe ser instalada siempre por personal cualificado y de acuerdo con la normativa eléctrica aplicable en su país.
- La estación de carga 1P7K es un dispositivo eléctrico que siempre está conectado a un voltaje de 230 V CA, por lo tanto, si toca partes no aisladas (por ejemplo, pines de PCB en el interior, conectores, partes no aisladas de los cables) se producirá una descarga eléctrica.



NO abra la cubierta frontal cuando la estación de carga 1P7K esté en funcionamiento; hay riesgo de descarga eléctrica.

NO toque los pines del conector.

NO inserte ninguna herramienta dentro del conector Tipo 2 del vehículo.

- Si es necesario abrir la cubierta frontal (por ejemplo, durante la instalación), siempre desconecte la fuente de alimentación a la estación eléctrica desde el disyuntor dedicado.
- La estación de carga 1P7K solo debe ser utilizada por adultos.
- ¡No está permitido el uso de adaptadores, adaptadores de conversión y juegos de extensión!
- ¡Desconecte la alimentación si se enciende el LED rojo!



NO toque los pines, componentes electrónicos y terminales en la placa de circuito impreso (PCB) para evitar descargas electrostáticas (ESD) que podrían dañar el producto.



Nunca instale un producto que esté dañado.

De lo contrario, pueden producirse descargas eléctricas y/o daños materiales (incluido el vehículo eléctrico).

2. Conoce la estación de carga 1P7K

La estación de carga 1P7K es una estación compacta, conectada y fácil de usar.

¡Felicitaciones por participar en la revolución eléctrica!

Tu nuevo dispositivo 1P7K es una estación de carga monofásica y tiene la capacidad de cargar tu vehículo eléctrico con una potencia de hasta 7,4 kW.

Sus funciones inteligentes le permiten controlar y configurar la estación de carga de forma remota utilizando la aplicación móvil LEKTRI.CO.

Para comenzar a usar la aplicación, después de la instalación, descargue la aplicación y siga las instrucciones para conectarla a su red Wi-Fi.

CARACTERÍSTICAS

- Fácil instalación
- Compatible con cualquier vehículo eléctrico
- Cable de carga de 5 metros con conector tipo 2
- Expanda su estación de carga 1P7K con nuestro módulo EM para carga inteligente y equilibrio de carga. La estación de carga 1P7K es compatible con los sistemas de domótica (Smart Home Ready) y puede integrarse en su ecosistema de hogar inteligente.
- Inicio y parada de carga remotap
- Equilibrio de carga (Load Balancing): Equilibrio de carga dinámico automático para evitar la sobrecarga del disyuntor mediante el modo EM
- Carga fotovoltaica: carga tu vehículo eléctrico con energía verde usando el modo EM
- Programa la carga
- Visite nuestro sitio web para obtener más información y sistemas compatibles.

CARACTERÍSTICAS DE SEGURIDAD

- Dispositivo integrado de monitoreo de corriente residual (RCM, RDC-MD): 6mA d.c. y 30mA a.c.
- Protección contra la sobretensión
- Protección contra el sobrecalentamiento

Añade tu estación de carga 1P7K a la red LEKTRI.CO para compartirla públicamente o monetizarla vendiendo sesiones de carga. Contáctenos para más información. (ver sección **9.2 Soporte**)

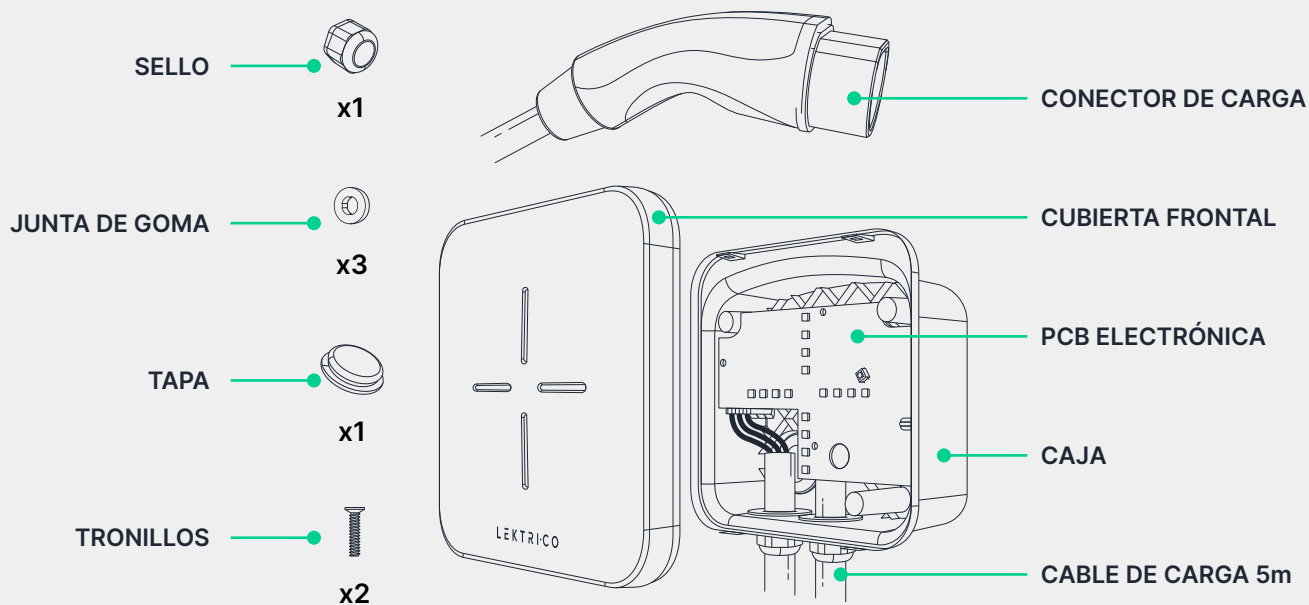

Fig. 1 - Los componentes principales de la estación de carga 1P7K

La etiqueta del producto se encuentra en la parte posterior de la estación de carga. La etiqueta proporciona información útil sobre el producto:

- Productor
- Número de serie y un código de barras.
- Características eléctricas
- Características ambientales
- Certificación



La etiqueta adicional debe guardarse en un lugar seguro, como en dentro de la puerta del panel de interruptores.

La información en la etiqueta puede ser útil para la solución de problemas y soporte.



Fig. 2 - Etiqueta de la estación de carga 1P7K

3. Datos técnicos

3.1. CARACTERÍSTICAS GENERALES

- Modo de carga: Modo 3
- Conector: IEC 62196 Tipo 2

3.2. CARACTERÍSTICAS ELÉCTRICAS

- Tensión nominal: 230V c.a.
- Frecuencia nominal: 50Hz
- Corriente de carga: máximo 32A
- Corriente de carga programable: 6A ... 32A
- Potencia de carga: 1,4 kW ... 7,4 kW
- Consumo de energía en espera: 3.5W
- Cable de carga: cable de cobre flexible, 3×6mm² +2×0,5mm²;
- Entradas de alimentación: L, N, PE

3.3. CONECTIVIDAD

- Wi-Fi: IEEE 802.11 b/g/n - Frecuencia: 2.4GHz

3.4. CARACTERÍSTICAS MECÁNICAS

- Dimensiones totales: 190 mm x 190 mm x 88 mm
- Peso: 4 kg (incluido cable de carga, conector y embalaje).
- Clase de protección: IP54
- Protección contra golpes: IK10
- Material: PC + ABS, ignífugo (V0), reciclable, resistente a los rayos UV.
- Conectores del cable de alimentación: conector palanca WAGOTM montado en PCB.
- Longitud del cable de carga: 5 m
- Soluciones de montaje:
 - en la pared;
 - en un poste de metal (opcional - se puede comprar por separado);

3.5. CARACTERÍSTICAS AMBIENTALES

- Rango de temperatura de funcionamiento: -25°C ... +45°C
- Rango de temperatura para almacenamiento y transporte: -30°C y +60°C
- Humedad relativa: máximo 96%, sin condensación

3.6. ESTADO DEL LED

La estación de carga 1P7K tiene un LED de estado en la cubierta frontal en forma de cruz que se ilumina en diferentes colores según el estado de la estación de carga.



Fig. 3 - Estado del LED del cargador.

EL LED 1P7K DE LA ESTACIÓN DE CARGA

Cada estado de la estación de carga está representado por diferentes colores LED como se describe a continuación:



VERDE - Iluminación constante: También disponible cuando no está en uso (no conectado al vehículo eléctrico).

VERDE - Intermitente: Disponible y conectado a Wi-Fi.



BLANCO - Cada segmento se ilumina en el sentido de las agujas del reloj: La estación se conecta al vehículo eléctrico y se carga.

BLANCO - Un solo segmento pulsante: La carga está en reposo. El proceso de carga puede interrumpirse si no hay suficiente energía disponible, dependiendo de cómo se ajuste la corriente de carga.

BLANCO - Estático: Cargando en modo de compatibilidad.



PINK - Iluminación constante: La estación está conectada al vehículo eléctrico y está esperando que el usuario/servidor autorice el inicio del proceso de carga.



ROJO - Iluminación constante: Error - falla general, la carga no es posible, consulte la sección Solución de problemas o comuníquese con el fabricante (para obtener información de contacto, consulte la sección **9.2 Soporte**).

ROJO - Intermitente: El cargador está bloqueado y no se puede utilizar. Este modo es útil para intervenciones de mantenimiento o prueba



AZUL - Iluminación constante: La estación está conectada al vehículo eléctrico y está esperando que el automóvil inicie el proceso de carga.



AMARILLO - Iluminación constante: El cargador está realizando una actualización de firmware.

AMARILLO - Los dos segmentos verticales están iluminados: El dispositivo está en modo de restablecimiento de fábrica. Mueva el interruptor de restablecimiento de fábrica a su posición original y reinicie.

3.7. TRANSPORTE Y ALMACENAMIENTO

La estación de carga 1P7K debe transportarse con mucho cuidado para evitar cualquier fuerza de impacto que pueda dañar el producto.



NO coloque objetos pesados sobre el embalaje de la estación de carga.

NO pise la estación de carga, el cable de carga o el conector.

La estación de carga 1P7K se almacena en su embalaje en un ambiente libre de polvo a una temperatura entre -30 °C y +60 °C y una humedad relativa inferior al 96 % sin condensación.

3.8. NORMAS Y CERTIFICACIONES APLICABLES

Para garantizar un producto de alta calidad, la estación de carga 1P7K ha sido diseñada y fabricada de acuerdo con los siguientes estándares:

- **IEC 61851-1** Sistema de carga conductivo para vehículos eléctricos. Parte 1: Prescripciones generales.
- **IEC 61851-22** Sistema de carga conductivo para vehículos eléctricos. Parte 22: Estación de carga de CA para vehículos eléctricos.
- **IEC 60068** Pruebas ambientales.
- **IEC 60529** Grados de protección proporcionados por carcasas (código IP).
- **Directive 2014/30/EU** sobre compatibilidad electromagnética.
- **BS EN 55032** Compatibilidad electromagnética de equipos multimedia. Requisitos de emisión.
- **IEC 61000-4-2** Compatibilidad electromagnética (CEM) - Parte 4-2: Técnicas de ensayo y medida. Prueba de inmunidad de descarga electrostática.
- **IEC 61000-4-4** Compatibilidad electromagnética (CEM) - Parte 4-4: Técnicas de ensayo y medida. Prueba de inmunidad a trenes de pulsos rápidos de voltaje.
- **IEC 61000-4-5** Compatibilidad electromagnética (CEM) - Parte 4-5: Técnicas de ensayo y medida. Prueba de inmunidad contra sobretensiones.

Además de los estándares anteriores, la estación de carga 1P7K cuenta con las siguientes certificaciones:

- **Certificación CE** – cumplimiento de las normas de salud, seguridad y protección del medio ambiente para el Espacio Económico Europeo (EEE).
- **Restricción de sustancias peligrosas** – el proceso de diseño y fabricación de este producto cumple con RoHS 2 según 2011/65/EU.
- **Certificaciones concernientes a residuos** – conformidad con la directiva WEEE 2012/19/EC (Directiva de Residuos de Aparatos Eléctricos y Electrónicos). Este producto nunca debe desecharse con la basura doméstica.



4. Instalación de la estación de carga 1P7K



Antes de iniciar la instalación y uso de la estación de carga 1P7K, el usuario siempre debe leer atentamente este documento, tener en cuenta todas las advertencias y seguir todas las instrucciones descritas en este manual.

4.1. HERRAMIENTAS NECESARIAS

Para instalar correctamente la estación de carga 1P7K, se requieren las siguientes herramientas:

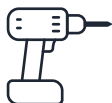

Máquina de perforación



Taladros



Taladro escalonado



Destornillador



Cortador



Ruleta



Marcador/Lápiz



Martillo



Cortacables



Alicates pelacables

4.2. PLANIFICACIÓN DE LA INSTALACIÓN

Antes de iniciar la instalación, se deben tener en cuenta las siguientes recomendaciones:

- Asegúrese de que la estación de carga se pueda instalar verticalmente en una pared resistente al fuego o en el poste de metal opcional que se puede comprar por separado;
- Asegúrese de que haya espacio suficiente para instalar la estación de carga (consulte el capítulo 4.5 Dimensiones generales y de montaje y Fig. 14 Distancia alrededor de la estación de carga 1P7K cuando se instala en una pared);
- Asegúrese de que se pueda mantener el grado de protección IP54 de la estación de carga (protección contra el polvo y las salpicaduras de agua).

- Asegúrese de que el cable de alimentación necesario (no incluido) desde la caja de conexiones hasta la estación de carga se pueda instalar de acuerdo con la normativa eléctrica aplicable en su país;
- Asegúrese de que el vehículo eléctrico se pueda estacionar durante mucho tiempo cerca de la estación de carga, de modo que el conector de carga incluido con el cable de 5 m se pueda conectar a la toma de carga del vehículo eléctrico;
- Si se usa un poste de metal opcional, asegúrese de que esté montado en el punto más alto del piso para que la base del poste de metal no quede en un charco durante la lluvia.

4.3. ANTES DE INSTALAR LA ESTACIÓN DE CARGA 1P7K

Antes de instalar la estación de carga 1P7K, se debe montar la instalación eléctrica para alimentar la estación. La instalación eléctrica para la alimentación de la estación deberá tener las siguientes características:

- Monofásica, 3 alambres: L, N y PE;
- Potencia máxima soportada: 7,4 kW;
- Protección eléctrica adecuada en la caja de derivación; La protección eléctrica de la estación de carga 1P7K debe contener un dispositivo de corriente residual (RCD) con corriente de disparo $\Delta n=30\text{mA}$, tipo A, corriente nominal $I_n > 40\text{A}$ y reinicio manual, combinado con un disyuntor en miniatura (MCB dedicado) con corriente nominal $I_n=40\text{A}$, curva de disparo B o C y poder nominal de corte de 6kA.



Consulte los códigos eléctricos locales con respecto a la necesidad de instalar un interruptor de emergencia externo para la estación de carga 1P7K.

- Un cable de 3 alambres, flexible, ignífugo y auto-extinguible con una sección de alambre de 6 mm² o 10 mm²;
- El cable debe estar debidamente asegurado y protegido.



Debido al riesgo de descarga eléctrica, la instalación eléctrica para alimentar la estación de carga debe ser realizada siempre por personal cualificado y de acuerdo con la normativa eléctrica aplicable en su país.

El no hacerlo puede resultar en una descarga eléctrica que puede ser fatal o causar lesiones físicas graves.



Como la instalación de la estación de carga 1P7K difiere de un usuario a otro, el equipo eléctrico necesario (por ejemplo, interruptor, cableado, accesorios de instalación) no es único y, por lo tanto, no se suministra con la estación de carga 1P7K.

4.4. PASOS DE INSTALACIÓN

Dependiendo de dónde se instalará la estación de carga 1P7K, existen dos métodos para instalarla:

1. Instalación en pared.
2. Instalación en poste metálico.

Después de elegir el método de instalación más adecuado para usted, considere las recomendaciones descritas en la sección **4.2 Planificación de la instalación**.

4.4.1. INSTALACIÓN EN PARED

Para instalar la estación de carga 1P7K en una pared, siga los pasos de instalación a continuación.

Pasos de instalación:

1. Desembale la estación de carga y asegúrese de que todos los componentes estén incluidos:
 - Cubierta frontal de la estación de carga;
 - La estructura principal de la estación de carga (la placa electrónica PCB instalada en la caja de plástico);
 - Cable de carga con conector tipo 2 (longitud: 5 m) ya conectado al circuito impreso electrónico;
 - Guía de instalación rápida con plantilla de perforación integrada;Para más detalles, ver **Fig. 1 - Los componentes principales de la estación de carga 1P7K. (página 7)**
2. Compruebe la estación de carga en busca de daños. Los componentes principales de la estación de carga 1P7K, descritos en el paso 1, no deben tener grietas, defectos u otras imperfecciones. Además, el aislamiento eléctrico del cable de carga incluido debe estar intacto. Si se encuentran defectos, no continúe con el proceso de instalación y comuníquese con el fabricante o el proveedor local de inmediato. Para obtener información de contacto, consulte la sección **9.2 Soporte**.



Nunca instale un producto que esté dañado.

De lo contrario, pueden producirse descargas eléctricas y/o daños materiales (incluso en el vehículo eléctrico).

3. Determine el mejor lugar para instalar la estación de carga, teniendo en cuenta las recomendaciones descritas en la sección **4.2 Planificación de la instalación. (página 13-14)**
4. Marque la posición de los 3 puntos de montaje de la estación de carga en la pared. Para marcar de forma rápida y precisa los puntos de montaje, utilice la plantilla de perforación suministrada. Se recomienda instalar la estación de carga 1P7K a 1,3 m del suelo. (**Fig. 4 - página 16**)
5. Taladre agujeros en la pared donde están marcados los puntos de montaje. El diámetro de los agujeros depende del tipo de pernos de anclaje utilizado. Utilice siempre pernos de anclaje diseñados para la superficie de la pared (p. ej., ladrillo/hormigón, paneles de yeso, aislamiento de poliestireno) y siga las recomendaciones del fabricante para los pernos de anclaje.
Los pernos de anclaje y los tornillos a juego no están incluidos. (Fig. 6 - página 18)

6. Inserte el perno de anclaje en los orificios y asegúrese de que esté completamente insertado. Si es necesario, use un martillo y golpee suavemente los pernos de anclaje hasta el final en los orificios.
7. Con un taladro escalonado, perforo un orificio de 30 mm de diámetro en una de las áreas precortadas existentes en la carcasa de plástico. Estas áreas fáciles de cortar se utilizan para insertar el cable de alimentación en el cuerpo principal de la estación de carga.

Hay 2 áreas fáciles de cortar a través de las cuales se puede insertar el cable de alimentación en la estación de carga. Una zona está en la parte **posterior** de la caja y una zona está en la parte **inferior izquierda**.

(Fig. 5 - página 17)

8. Si usa el orificio recortado en la parte posterior, inserte la tapa de sellado suministrada en el orificio recortado. Inserte el cable de alimentación a través de la tapa de sellado para garantizar la estanqueidad. Si usa el orificio recortado inferior izquierdo, omita este paso.
9. Fije el cuerpo principal de la estación de carga a la pared insertando los tornillos con **la arandela de sellado de goma provista a través de los puntos de montaje** y apriételos a mano con un destornillador. **(Fig. 6 - página 18)**

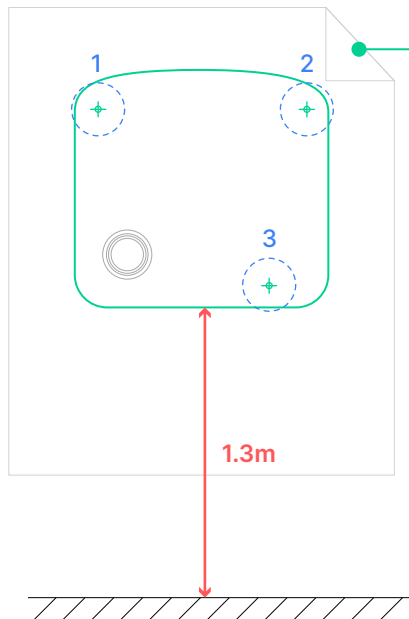

Hoja de información de la Guía rápida del usuario con plantilla de perforación. (incluido en la caja)

1, 2 y 3 - Marcado y lugares de perforación.

Distancia recomendada entre la estación de carga y el suelo es de 1,3 metros.

Fig. 4 - Plantilla de perforación para puntos de montaje a estación de carga 1P7K

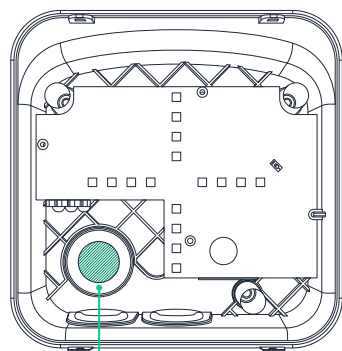

ZONA RECORTADA DE LA ESPALDA

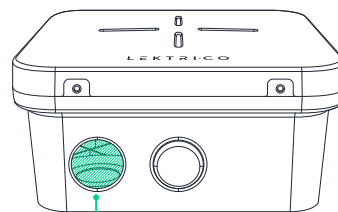

ÁREA RECORTADA INFERIOR IZQUIERDA

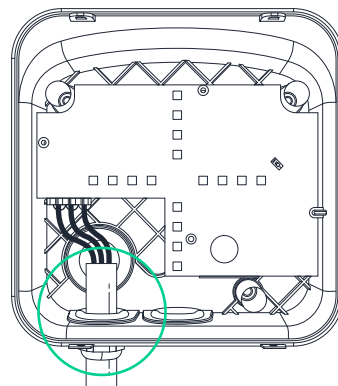
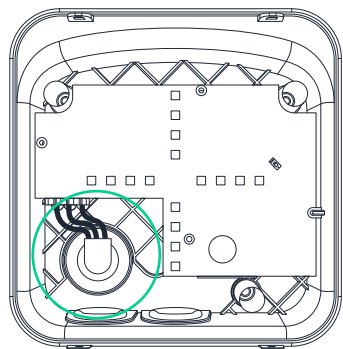
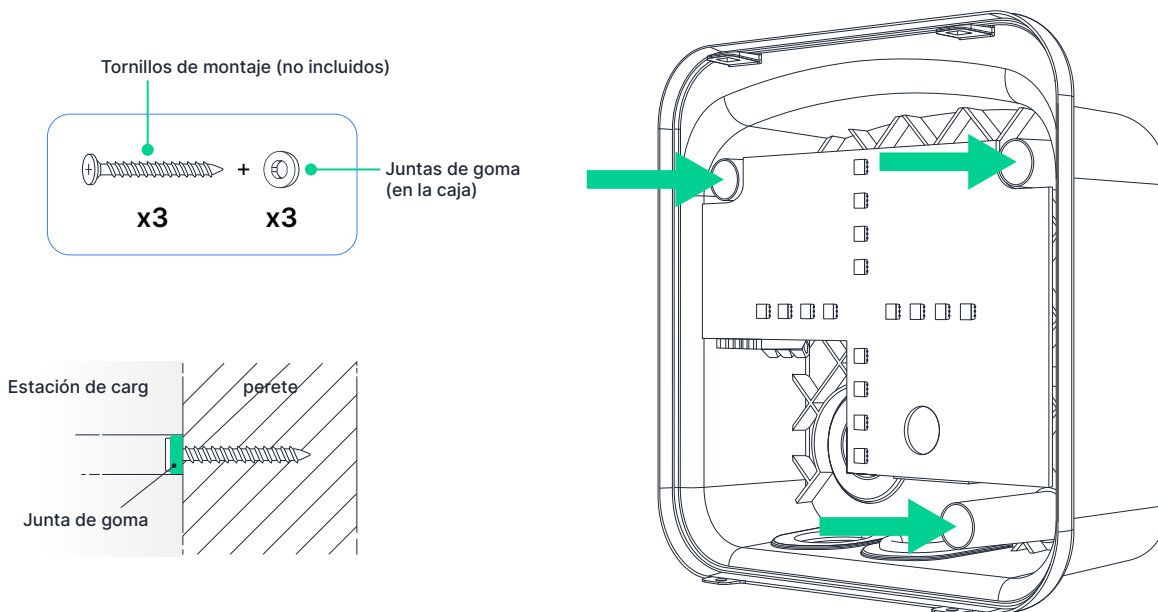

Fig. 5 - Las áreas recortadas para el cable de alimentación



Si aprieta demasiado los tornillos, puede romper la carcasa de plástico de la estación de carga.



10. Instale prensaestopas en el área recortada inferior izquierda creada en el paso 7. Fije los prensaestopas en su lugar apretando la contratuerca.
11. Corte el aislamiento principal del cable de alimentación de modo que queden 2 cm de aislamiento dentro de la carcasa de plástico de la estación de carga.
12. Mida y corte los 3 alambres del cable de alimentación para que puedan insertarse fácil y completamente en los conectores del cable montados en la PCB.
13. Corte 12 mm de aislamiento para cada uno de los 3 alambres del cable de alimentación. (**Fig. 7 - página 19**)
14. Inserte el cable de alimentación a través de prensaestopas inferior. Para mantener la clase de protección (IP54) de la estación de carga, se debe utilizar el prensaestopas suministrado.
15. Abra las palancas de los conectores WAGO™ que están montados en el lado izquierdo de la PCB.

16. Inserte los 3 alambres del cable de alimentación en los conectores WAGO™ montados en la PCB y cierre la palanca de cada conector. Asegúrese de que los alambres estén completamente insertados en los conectores para que no se vean partes peladas de los alambres o cables (protección eléctrica contra contacto directo). Una conexión incorrecta puede resultar en un mal contacto, lo que puede causar un riesgo de incendio. **(Fig. 8)**

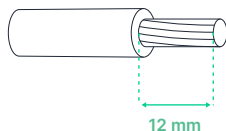

Fig. 7 - La longitud de pelado para cada uno de los 3 alambres del cable de alimentación

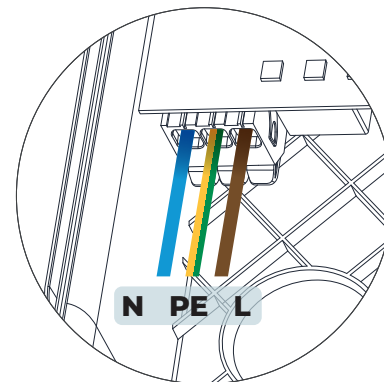

Fig. 8 - La secuencia de los hilos del cable de alimentación.



Siempre siga la secuencia de cables como se indica en la PCB (placa de circuito impreso).

La secuencia de cableado incorrecta puede causar descargas eléctricas que pueden ser fatales o causar lesiones graves o incendios.

17. Apriete la tuerca del empaque del prensaestopas, asegurándose de que el empaque del prensaestopas encaje correctamente.
18. Verifique que la junta de goma montada en el borde interior de la carcasa esté bien sujeta en el lugar indicado. **(Fig. 9)**
- Si la cubierta frontal se instala sobre un sello de goma mal montado, la clase de protección IP54 de la estación de carga puede verse afectada.**
19. Instale la cubierta frontal empujándola suavemente en su lugar, primero en los 2 clips de retención inferiores y luego en los 2 clips de retención superiores. **(Fig. 10)**
20. Asegure la cubierta frontal apretando los 2 tornillos en la parte inferior. Necesita un destornillador Philips con cabeza PH1. **(Fig. 11)**
21. Encienda la estación de carga 1P7K armando el disyuntor dedicado.
22. Verifique el estado de los LED en la cubierta frontal. Para obtener más detalles sobre el LED de la cubierta frontal, consulte el capítulo **3.6 Estado del LED**.
23. Conecte la estación de carga 1P7K a la red Wi-Fi para administrarla y configurarla. Para ello, siga las instrucciones del capítulo **8. Configuración desde la aplicación LEKTRICO (página 31)**

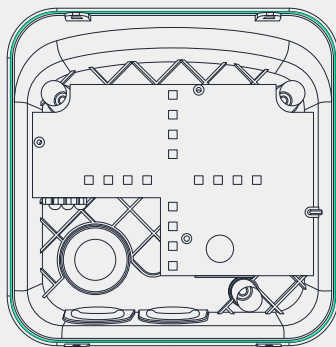

Fig. 9 - Junta de goma

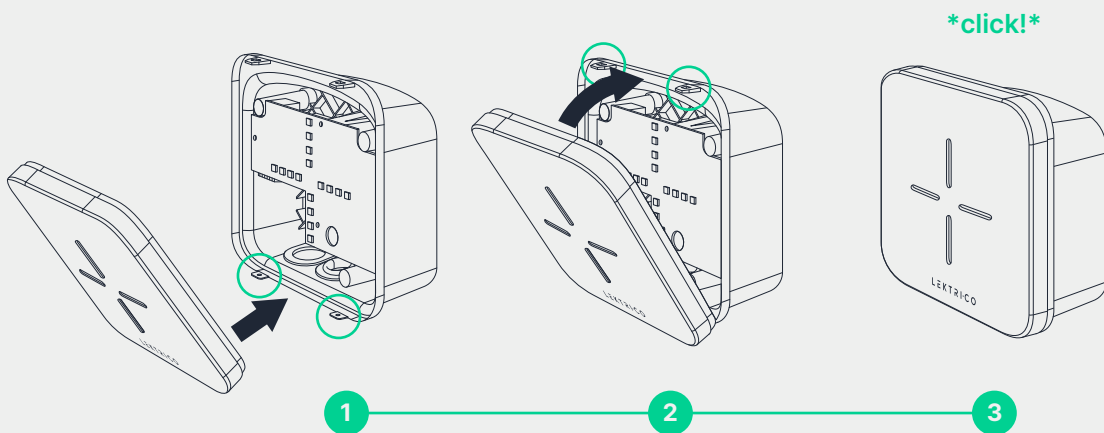

Fig. 10 - Instalación de la cubierta frontal

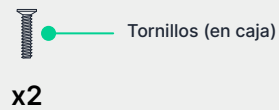
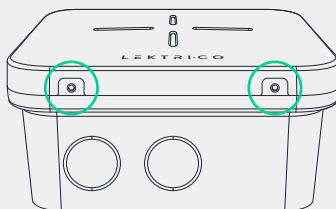
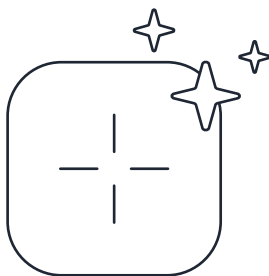

Fig. 11 - Tornillos de fijación de la tapa frontal en la parte inferior

4.4.2. INSTALACIÓN EN UN POSTE DE METAL (OPCIONAL - SE PUEDE COMPRAR POR SEPARADO)

Para ofrecer a los clientes la mayor flexibilidad posible a la hora de elegir dónde instalar la estación de carga 1P7K, LEKTRI.CO ha fabricado un poste metálico opcional que se puede comprar por separado.

Para montar la estación de carga 1P7K en el poste de metal, siga los pasos de instalación descritos en el manual provisto con el poste de metal.



**DISFRUTA DE TU NUEVA
ESTACIÓN DE CARGA 1P7K**

4.5. DIMENSIONES TOTALES Y DE MONTAJE

Si la estación de carga está instalada en una pared, asegúrese de que haya 0,5 m de espacio libre en la parte superior y a ambos lados de la estación de carga y 1,3 m desde el suelo.

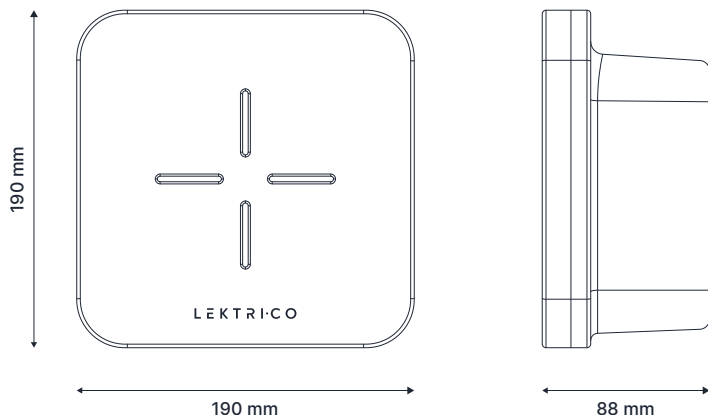

Fig. 12 - Dimensiones totales de la estación de carga 1P7K

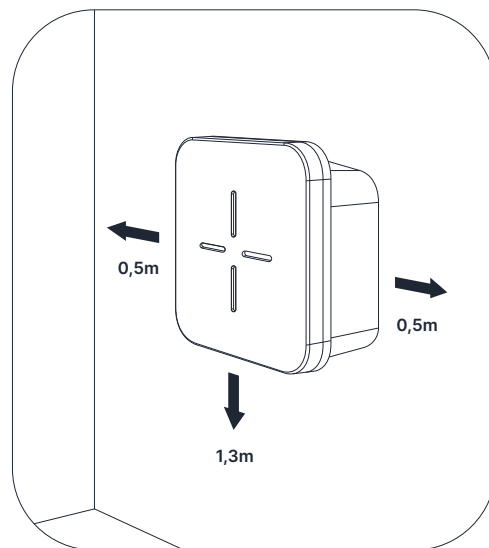

Fig. 13 - El espacio libre alrededor de la estación de carga 1P7K, en caso de montaje en pared

4.6. SOLUCIÓN DE PROBLEMAS

Si la estación de carga 1P7K no funciona correctamente, lea las siguientes indicaciones que pueden ayudarlo a resolver el problema.

LA ESTACIÓN DE CARGA NO ARRANCA

Si el LED frontal no está encendido, la fuente de alimentación puede estar interrumpida.

- Verifique que el disyuntor dedicado en la caja de conexiones esté encendido.

LA CARGA DEL VEHÍCULO ELÉCTRICO NO INICIA

Puede haber varias razones por las que la carga no se inicia:

- Verifique que el enchufe del conector esté correctamente insertado en la toma de carga del vehículo eléctrico - Intente insertar el enchufe del conector nuevamente;
- Compruebe si las clavijas del enchufe del conector están dañadas o llenas de impurezas (p. ej., polvo, suciedad);



Desconecte siempre la alimentación a la estación de carga 1P7K desde el disyuntor en miniatura (MCB) dedicado antes de limpiar las clavijas del conector.

- Verifique que el servidor remoto haya autorizado el inicio del proceso de carga;
- Asegúrese de que el vehículo eléctrico no esté completamente cargado y que no haya fallas a bordo;

LA POTENCIA DE CARGA ES INFERIOR A LA ESPERADA

Puede haber varias razones por las que la potencia de carga puede reducirse y ser inferior a la corriente máxima (instalación) establecida:

- **La potencia de carga puede estar limitada por el vehículo eléctrico:** el vehículo eléctrico solo puede permitir una carga más lenta o reducir la potencia al final de un ciclo de carga.
- **Limitación de corriente dinámica:** cuando se usa el módulo de administración de energía adicional o cuando se controla mediante API o una casa inteligente, la estación de carga reducirá la energía de acuerdo con la corriente requerida. Verifique el dispositivo conectado o reinicie la estación de carga si es necesario.
- **Es posible que la estación de carga se esté sobrecalentando:** la potencia se reduce para bajar la temperatura. Puede ocurrir si la estación de carga se instala en un lugar expuesto al sol, superando así la temperatura de funcionamiento.

EL ENCHUFE DEL CONECTOR NO SE PUEDE DESCONECTAR DEL VEHÍCULO ELÉCTRICO

Asegúrese de que el vehículo eléctrico haya completado el proceso de carga. Consulte la guía del usuario de su vehículo eléctrico para obtener detalles sobre cómo detener el proceso de carga.

ERROR GENERAL - EL LED FRONTAL SE ENCIENDE CONTINUAMENTE EN ROJO

Si el LED frontal está rojo de forma continua, significa que se ha producido un error general. Desconecte el coche eléctrico e intente reiniciar la estación de carga. Una descripción más detallada del error está disponible a través de la interfaz de usuario de la estación de carga. Si el problema persiste, póngase en contacto con su fabricante o proveedor local. Para obtener información de contacto, consulte **9.2 Soporte**.

NO SE PUEDE ACCEDER A LA ESTACIÓN DE CARGA EN LA APLICACIÓN LEKTRICO

- Asegúrese de estar conectado a la misma red Wi-Fi que la estación de carga.
- Asegúrese de que su enrutador admita el protocolo DNS de multidifusión (mDNS) y el descubrimiento de servicios DNS (DNS-SD).
- Reinicie el enrutador y la estación de carga.

RESTABLECIMIENTO A VALORES DE FÁBRICA

Si la estación de carga sigue funcionando mal, intente restablecer el dispositivo a los valores predeterminados de fábrica. Esta opción está disponible en la aplicación móvil LEKTRICO. Si no se puede acceder a la estación de carga a través de la aplicación, se puede usar el interruptor de restablecimiento de fábrica de la estación de carga. Dependiendo de la versión de hardware, hay dos variantes:

Variante 1 (Nuevo)

Apague la estación de carga desconectando el disyuntor dedicado.

Retire la cubierta frontal para acceder a la parte superior de la PCB donde se encuentra el interruptor de restablecimiento de fábrica (ver figura 14).

Mueva el interruptor de su posición original (**posición A**) a la **posición B**.

Vuelva a colocar temporalmente la cubierta y encienda el dispositivo conectando su disyuntor.

La estación de carga ahora debería mostrar una línea amarilla vertical, lo que significa que ha regresado con éxito a los valores predeterminados de fábrica. Desconecta el cargador y retire la tapa, mueva el interruptor a la posición original (**posición A**), coloque la tapa frontal, fije los tornillos y encienda el dispositivo. El dispositivo ahora muestra LED verdes fijos y se puede configurar y usar.

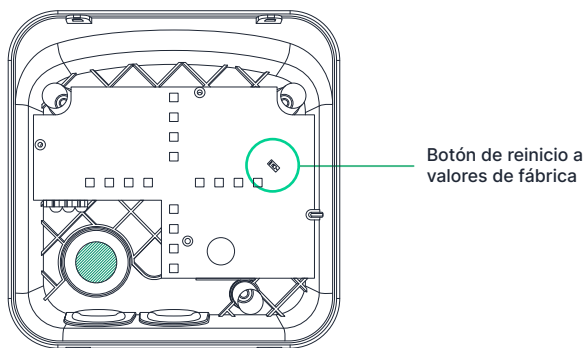

Fig. 14 - Botón de reinicio a valores de fábrica (Nuevo)

Variante 2 (Tradicional)

MAsegúrese de que la estación de carga esté encendida y retire con cuidado la cubierta frontal. Al quitar la cubierta frontal, obtendrá acceso a la parte superior de la PCB donde se encuentra el botón de reinicio de fábrica (**consulte la Fig. 15**). Presione el botón durante al menos **5 segundos con una herramienta aislada**.



El restablecimiento de fábrica solo debe ser realizado por personal calificado, ya que es un procedimiento que se realiza cuando la estación de carga está encendida.

Póngase en contacto con LEKTRI.CO o con su proveedor local para obtener más información sobre el procedimiento de restablecimiento de fábrica. Para obtener información de contacto, consulte la sección **9.2 Soporte**.

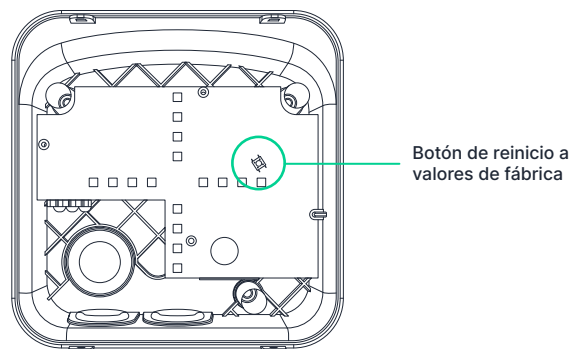

Fig. 15 - Botón de reinicio predeterminado de fábrica (Tradicional)

5. Uso de la estación de carga 1P7K

5.1. ANTES DEL PRIMER USO

1. Asegúrese de que la estación de carga se haya instalado correctamente y se pueda usar de manera segura. Para una correcta instalación, siga las instrucciones descritas en el capítulo **4. Instalación de la estación de carga 1P7K**.
2. Con la aplicación móvil LEKTRI.CO, conéctese a la estación de carga y configúrela según la instalación. Para obtener más detalles, consulte los Capítulos **6** y **7**.
3. El LED de la tapa frontal es verde, parpadea y se apaga, lo que significa que la estación de carga está disponible y no está en uso (no conectada al vehículo eléctrico). Para más detalles sobre los diferentes estados del LED de la tapa frontal, consulte la sección **3.6 Estado de los LED (página 10)**

5.2. EMPIEZA A CARGAR

Para iniciar el proceso de carga, conecte el cable de carga al vehículo eléctrico y asegúrese de que esté bloqueado. La estación de carga 1P7K comienza a comunicarse con el automóvil a través del conector tipo 2. El LED en la cubierta frontal permanecerá encendido de forma continua en color azul. Después de que la máquina comience el proceso de carga, el LED en la cubierta frontal comenzará a iluminarse en blanco y cada segmento se iluminará en rotación continua.

5.3. DEJAR DE CARGAR

Cuando se complete el proceso de carga, el LED de la cubierta frontal permanecerá encendido de forma continua en color azul.

Para detener el proceso de carga antes de que el automóvil esté completamente cargado, puede detenerlo desde la interfaz del automóvil o usando la aplicación LEKTRI.CO. Después de que se complete o detenga el proceso de carga, desconecte el conector tipo 2 del automóvil y enrolle el cable de carga alrededor del cuerpo principal de la estación de carga para que el conector y el cable de carga no toquen el suelo.

5.4. PARADA DE EMERGENCIA

En caso de error fatal o en caso de humo o fuego, el dispositivo debe apagarse inmediatamente. Para realizar un apagado de emergencia, apague la estación de carga desconectando el disyuntor dedicado en la caja de conexiones principal.

En caso de humo o incendio, avisar inmediatamente a los servicios de emergencia y, si es posible, intentar extinguir el fuego únicamente con materiales destinados a la extinción de incendios en instalaciones eléctricas hasta 1000 V, como extintores de polvo o CO2 o utilizar arena.

5.5. SALUD Y SEGURIDAD

Al usar la estación de carga, se observarán los requisitos de salud y seguridad para dispositivos eléctricos.



Las intervenciones no autorizadas están estrictamente prohibidas, solo el personal calificado puede realizar intervenciones.

El no hacerlo puede resultar en una descarga eléctrica que puede ser fatal o causar lesiones físicas graves.

6. Configuración de la estación de carga 1P7K

Para configurar la estación de carga 1P7K, utilice la aplicación dedicada LEKTRI.CO.

Se pueden configurar los siguientes parámetros:

1. Alias

Asigne un apodo a la estación de carga para identificarla fácilmente en el tablero. Consejo: ¡también puedes usar emoticones!

2. Modo de ajuste de corriente de carga

Menú para configurar el dispositivo de equilibrio de energía y el modo de ajuste de corriente de carga.

3. Conectar y cargar

Habilite esta opción para comenzar a cargar directamente cuando conecte el coche.

Deshabilite esta opción para solicitar autenticación a través de la aplicación, API, Cloud u OCPP antes de iniciar un proceso de carga.

4. Punto de acceso (directo) - Contraseña WiFi

El punto de acceso WiFi (hotspot) de la estación de carga no está protegido de forma predeterminada. Establezca una contraseña si desea restringir el acceso a la estación de carga cuando no está conectado a otra red WiFi.

5. El brillo del LED

El brillo de los LED se puede atenuar a través de esta configuración.

6. Corriente máxima

La corriente de carga máxima de su estación de carga.



Este valor sólo debe ser fijado por un electricista matriculado, dependiendo de la instalación eléctrica.

7. Actualización de firmware

El dispositivo busca actualizaciones automáticamente, pero también se puede actualizar manualmente desde este menú.

8. Volver a valores de fábrica

Restablece la estación de carga a la configuración de fábrica y elimina todos los datos del usuario.

9. Servidor OCPP

Opción para conectarse a un servidor OCPP para administración remota.

10. Reinicio del dispositivo

7. Instalación y configuración del sensor de ajuste de corriente de carga

Antes de iniciar la instalación, lea atentamente este manual. El incumplimiento de los procedimientos recomendados puede provocar un mal funcionamiento, poner en peligro la vida o infringir la ley. El fabricante no es responsable de ninguna pérdida o daño en caso de una instalación u operación incorrecta del dispositivo.

Uso

El módulo complementario de ajuste de la corriente de carga le permite administrar y equilibrar la corriente de carga entre su sistema eléctrico y la estación de carga del vehículo eléctrico, de modo que el consumo de energía se mantenga dentro del límite del interruptor principal.

Modos de ajuste de la corriente de carga:

- **Desactivado**

Este modo deshabilita cualquier tipo de ajuste de la corriente de carga, pero continúa informando los valores del contador.

- **Power**

Este es el modo normal de operación, que asegura que no se exceda el límite establecido del interruptor automático. Cualquier estación de carga conectada ajustará su corriente de carga para respetar el límite establecido.

- **Hybrid**

El modo Hybrid le permite usar los paneles solares y redirigir el exceso de energía para cargar su automóvil. En lugar de inyectar el excedente a la red, este modo ajustará la corriente de carga para que toda la energía excedente se utilice para cargar. Este modo aún permitirá cargar a la corriente de carga mínima si no hay excedente disponible.

- **Green (ECO)**

El modo Green (ECO) solo cargará su vehículo con energía verde: la carga solo comenzará y usará el excedente de energía solar si hay suficiente excedente de energía solar disponible. Si la producción de energía solar cae por debajo de la corriente de carga mínima, la carga se detendrá hasta que la energía solar vuelva a estar disponible.

Instalación

El componente de corriente de núcleo magnético se instalará en el cable vivo después del medidor de servicios públicos para que todo el consumo/producción de electricidad pase a través de él.

En la parte inferior del componente de corriente del núcleo magnético, verá una flecha que le indica la dirección del flujo de corriente/voltaje a seguir durante la instalación. Esta flecha debe apuntar desde la red eléctrica hasta tu casa.

Asegúrese de que el componente actual esté en la misma fase/circuito que la estación de carga que desea conectar. Siga el diagrama a continuación para conectar su dispositivo.

Modo de gestión de energía monofásica Diagrama de instalación

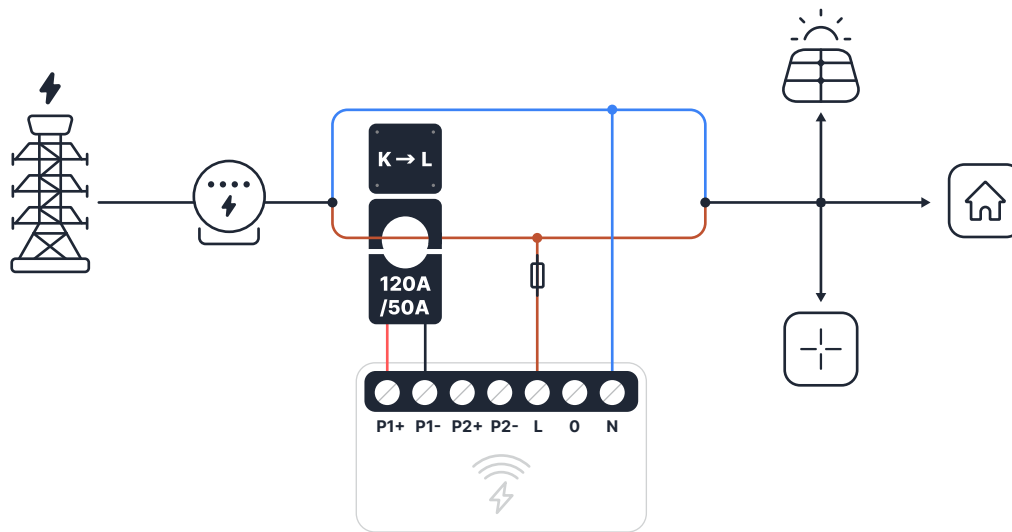

Especificaciones EM

- Fuente de alimentación - 110-230V $\pm 10\%$ 50/60Hz c.a.
- Medida máxima por canal - 50A o 120A (dependiendo del modelo actual del componente) / 230V
- Carga máxima del relé - 2A/230V
- Temperatura de funcionamiento - 40°C 40°C
- Potencia de la señal de radio - 1mW
- Protocolo de radio - WiFi 802.11 b/g/n
- Frecuencia: 2412-2472 MHz; (máx. 2483,5 MHz)
- Alcance (según la construcción local): hasta 50 m en exteriores, hasta 30 m en interiores
- Dimensiones (AlxAnxL) - 39×36×17 mm
- Consumo - < 1 W



¡Peligro de descarga eléctrica! El dispositivo siempre será instalado por electricistas calificados de acuerdo con las regulaciones locales.

Modo de gestión de energía trifásica Diagrama de instalación

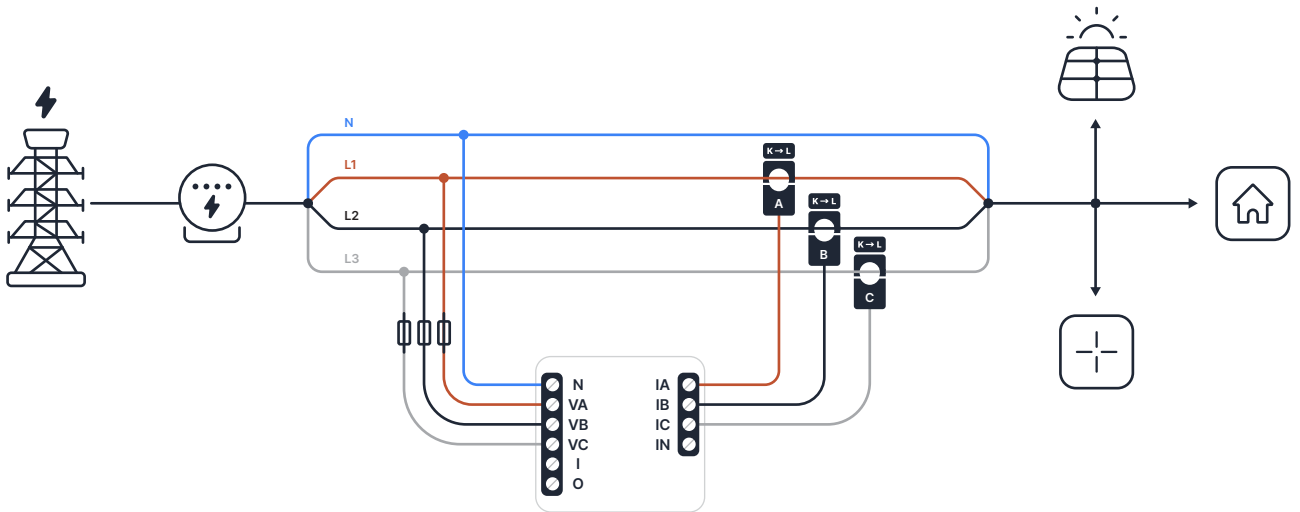

No conecte el componente del transformador de corriente a la línea antes de cablearlo al EM. Aunque sólo esté conectado el transformador de corriente, puede haber alta tensión en sus cables de conexión.

Incluso cuando el dispositivo está apagado, puede haber voltaje en sus terminales. Cualquier cambio en la conexión del terminal debe realizarse después de asegurarse de que toda la energía local esté apagada/desconectada.

¡No conecte el dispositivo a aparatos que excedan la carga máxima indicada! Conecte el dispositivo solo como se indica en estas instrucciones. Cualquier otro método podría causar daños y lesiones.

Utilice el dispositivo únicamente con redes eléctricas y aparatos que cumplan con todas las normativas aplicables. Un cortocircuito en la red eléctrica o en cualquier aparato conectado al dispositivo puede dañar el dispositivo.



El dispositivo puede conectarse y controlar circuitos y aparatos solo si cumplen con las normas y reglamentos de seguridad respectivos.

La información presentada en este documento está sujeta a cambios sin previo aviso y no representa ningún compromiso por parte de LEKTRI.CO

LEKTRI.CO no se hace responsable ante ninguna persona o empresa por cualquier lesión, daño o pérdida directa o indirecta causada por una instalación o uso inadecuado del dispositivo.

Declaración de conformidad

Allterco Robotics EOOD declara que el equipo de radio Shelly EM cumple con la Directiva 2014/53/UE, 2014/35/UE, 2014/30/UE, 2011/65/UE. El texto completo de la declaración UE de conformidad está disponible en la siguiente dirección de Internet: <https://shelly.cloud/knowledge-base/devices/shelly-em/>

Productor: Allterco Robotics EOOD
Dirección: Bulgaria, Sofía, 1407, 103 Cherni brah Blvd.
Tel: +359 2 988 7435
E-mail: support@shelly.cloud
Web: <http://www.shelly.cloud>.

©2021 LEKTRI.CO®. Reservados todos los derechos. LEKTRI.CO® es una marca registrada de SC CIVITRONIC SRL.

Todos los derechos de las marcas comerciales She® y Shelly® y otros derechos de propiedad intelectual asociados con este dispositivo pertenecen a Allterco Robotics EOOD.



8. Configuración desde la aplicación LEKTRI.CO

Para configurar y controlar las estaciones de carga Lektrico, recomendamos utilizar la aplicación LEKTRI.CO, disponible para Android e iOS. Puede encontrarlo en Google Play o App Store, o escaneando los códigos QR a continuación:

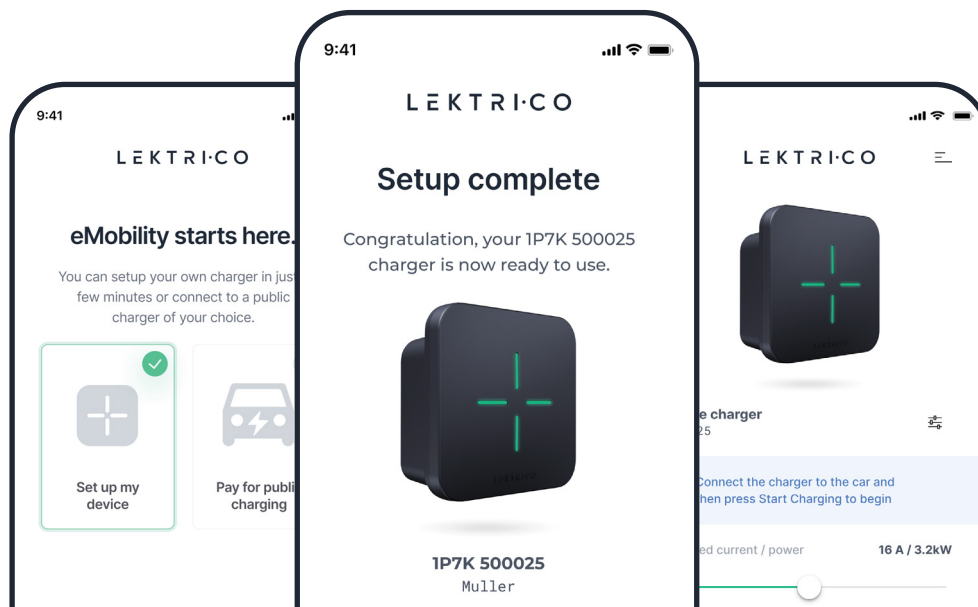

Fig. 16 - Configuración de la estación de carga desde la aplicación LEKTRI.CO

La aplicación primero lo ayudará a conectar su dispositivo a su red WiFi. Posteriormente, con la ayuda de la aplicación LEKTRI.CO podrás acceder y controlar la estación de carga de forma local o remota.

Una vez completada la configuración del dispositivo, su estación de carga se mostrará en el tablero. Ahora puede controlar la carga, la potencia de carga y acceder a la configuración de la estación de carga.

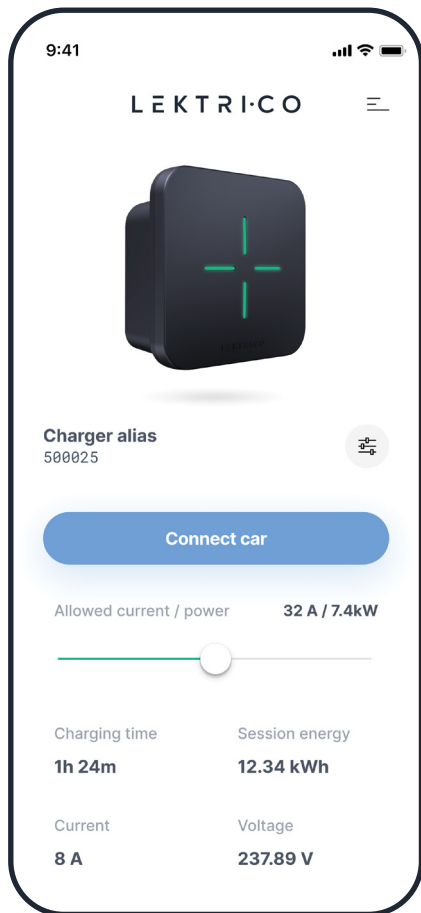

Fig. 17 - Panel de aplicaciones LEKTRI.CO

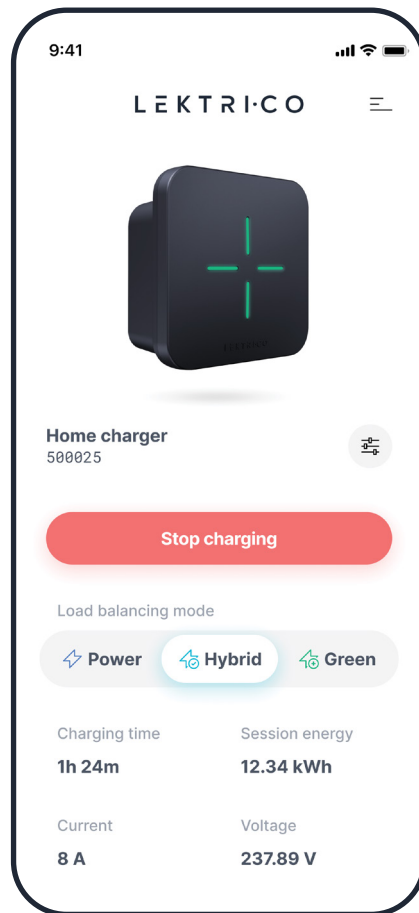

Fig. 18 - Subir desde la aplicación LEKTRI.CO

9. Mantenimiento y soporte

9.1. MANTENIMIENTO

Aunque la estación de carga 1P7K ha sido diseñada para funcionar sin mantenimiento, se recomienda revisar periódicamente el estado de la estación de carga.



Apague siempre la fuente de alimentación de la estación de carga antes de comprobar el estado de la estación de carga.

Lista de verificación de estado 1P7K:

- asegúrese de que la carcasa de plástico no presente daños (grietas, defectos u otras imperfecciones);
- asegúrese de que el aislamiento eléctrico del cable de carga incluido esté intacto;
- asegúrese de que la carcasa del conector tipo 2 esté intacta;
- asegúrese de que los pines del conector tipo 2 no estén doblados, oxidados o contengan impurezas (por ejemplo, polvo, suciedad);
- asegúrese de que no quede agua dentro de la tapa protectora de goma del pin;



Si se observan defectos, deje de usar la estación de carga inmediatamente y comuníquese con el fabricante o el proveedor local.



Para evitar dañar el cable de carga y el conector Tipo 2, cuando no esté en uso, enrolle el cable de carga alrededor del cargador.

Cuando sea necesario, utilice un paño seco para eliminar cualquier rastro de polvo, suciedad o gotas de agua de la carcasa de plástico de la estación de carga. No utilice disolventes de limpieza ni agua para limpiar la estación de carga 1P7K.

9.2. ASISTENCIA

Para obtener información, preguntas o servicios adicionales, comuníquese con LEKTRI.CO o con su proveedor local.

LEKTRI·CO

 support@lektri.co

 +40 31 630 0747

 Gheorghe Doja street, no. 11,
Timișoara, TM 300195, România

9.3. GARANTÍA Y SOPORTE

Civitronic SRL ofrece una solución de recarga de vehículos eléctricos para usuarios domésticos y personas jurídicas a través de **LEKTRI.CO**. Esto incluye un dispositivo de hardware de carga inteligente y un servicio en línea para controlar las funciones de carga del dispositivo, al que se puede acceder localmente en la red y de forma remota a través de Internet, a través de un sitio web y una aplicación móvil.

Esta declaración de **garantía limitada** se aplica al dispositivo de hardware de carga inteligente y los accesorios relacionados ("Equipo") proporcionados por **LEKTRI.CO**.

En caso de defectos, el comprador debe informar inmediatamente a Civitronic SRL para ejercer el derecho a subsanar el defecto.

OTROS DERECHOS QUE TIENE

AUNQUE ESTA GARANTÍA LE OTORGA DERECHOS LEGALES ESPECÍFICOS, ES POSIBLE QUE TENGA OTROS DERECHOS EN SU JURISDICCIÓN. ESTA DECLARACIÓN DE GARANTÍA LIMITADA ESTÁ SUJETA A LAS LEYES APLICABLES A LAS QUE ESTÁN SUJETOS USTED Y EL EQUIPO. CONSULTE LAS LEYES DE SU JURISDICCIÓN PARA COMPRENDER COMPLETAMENTE SUS DERECHOS.

A quién cubre la garantía limitada de LEKTRI.CO

Esta declaración de garantía limitada cubre a los usuarios del equipo, ya sean personas que compraron el equipo de LEKTRI.CO o uno de sus revendedores o distribuidores autorizados, o que recibieron el equipo como regalo de dicho comprador.

Cobertura de garantía limitada

Por un período de 24 MESES a partir de la fecha de compra, LEKTRI.CO garantiza que el equipo estará libre de defectos de material y mano de obra en condiciones normales de uso y servicio.

Beneficios de la garantía

Si, durante el período de garantía aplicable, el usuario devuelve el equipo defectuoso a LEKTRI.CO, acompañado del formulario de autorización de devolución de LEKTRI.CO, y el examen de LEKTRI.CO de dicho equipo revela, a satisfacción de LEKTRI.CO, que estos productos son defectuosos y que tales defectos no sean causados por abuso, uso indebido (utilizado para otros fines que no sean la carga de un vehículo eléctrico), negligencia, modificación, instalación incorrecta, reparación, prueba incorrecta, accidente, desastre natural, uso fuera de las condiciones ambientales especificadas, uso contrario a cualquier instrucción emitida por LEKTRI.CO, actos de vandalismo, desgaste normal, sobretensión por rayos o imperfecciones o inestabilidad de la red, apertura, desmontaje o reubicación no autorizados, viajes y operación fuera del horario comercial, o si el equipo no ha recibido mantenimiento y/o almacenado de acuerdo con nuestras instrucciones y se ha quedado sin energía durante un período prolongado de tiempo, LEKTRI.CO reparará, reemplazará o reembolsará al usuario, a su exclusivo criterio, el precio de compra minorista estándar de este equipo o el precio de compra que pagó como se muestra en su prueba de compra, lo que sea menor. Ningún equipo podrá ser devuelto a LEKTRI.CO sin nuestro formulario de autorización de devolución.

Obtención del servicio de garantía limitada, procedimiento de devolución del producto

Para el servicio de garantía, las instrucciones de envío y el formulario de autorización de devolución, contáctenos en LEKTRI.CO, por correo electrónico a support@lektri.co o por teléfono al número **+40316300747**.

Envíe el equipo a LEKTRI.CO junto con el comprobante de compra, que se requiere para recibir reparaciones, reemplazos o reembolsos del producto según esta declaración de garantía limitada. El usuario pagará el envío del

equipo a LEKTRI.CO y LEKTRI.CO pagará el envío de cualquier equipo reparado o reemplazado.

Garantía única y exclusiva

LA GARANTÍA ANTERIOR CONSTITUYE LA RESPONSABILIDAD EXCLUSIVA DE LEKTRI.CO Y EL ÚNICO Y EXCLUSIVO RECURSO DEL USUARIO POR CUALQUIER INCUMPLIMIENTO DE CUALQUIER GARANTÍA U OTRA DISCONFORMIDAD DEL EQUIPO CUBIERTO POR ESTA DECLARACIÓN DE GARANTÍA LIMITADA. ESTA GARANTÍA ES EXCLUSIVA Y SUSTITUYE A TODAS LAS DEMÁS GARANTÍAS. NINGÚN EMPLEADO DE LEKTRI.CO O CUALQUIER OTRA PARTE ESTÁ AUTORIZADO/A A PROPORCIONAR NINGUNA GARANTÍA ADEMÁS DE LA GARANTÍA EN ESTA DECLARACIÓN DE GARANTÍA LIMITADA.

Exención de responsabilidad basada en garantías

A EXCEPCIÓN DE LO GARANTIZADO ANTERIORMENTE, EN LA MEDIDA MÁXIMA PERMITIDA POR LA LEY APLICABLE, LEKTRI.CO PROPORCIONA EL EQUIPO "TAL CUAL", LEKTRI.CO NO OFRECE NINGUNA OTRA GARANTÍA, EXPRESA, IMPLÍCITA O LEGAL, Y LEKTRI.CO POR LA PRESENTE RENUNCIA A TODAS LAS GARANTÍAS, REPRESENTACIONES O CONDICIONES, EXPRESAS O IMPLÍCITAS, INCLUIDAS, ENTRE OTRAS, LAS GARANTÍAS DE COMERCIABILIDAD, IDONEIDAD PARA UN PROPÓSITO PARTICULAR O INCUMPLIMIENTO DE LA LEY. ALGUNAS JURISDICCIONES NO PERMITEN LA EXCLUSIÓN DE UNA GARANTÍA IMPLÍCITA, POR LO QUE ES POSIBLE QUE ESTE DESCARGO DE RESPONSABILIDAD **NO SE APLIQUE A USTED Y QUE TENGA OTROS DERECHOS LEGALES QUE VARIAN SEGÚN LA JURISDICCIÓN.**

Limitaciones de responsabilidad

BAJO NINGUNA CIRCUNSTANCIA LEKTRI.CO O SUS PROVEEDORES SERÁN RESPONSABLES POR DAÑOS INDIRECTOS, ESPECIALES, INCIDENTALES O CONSECUENTES, INCLUSO SI LEKTRI.CO O UNO DE SUS PROVEEDORES HA SIDO ADVERTIDO DE LA POSIBILIDAD O PROBABILIDAD DE TALES DAÑOS. SALVO LO CUBIERTO POR ESTA DECLARACIÓN DE GARANTÍA LIMITADA, LEKTRI.CO NO SERÁ RESPONSABLE DE LOS COSTOS ASOCIADOS CON EL REEMPLAZO O LA REPARACIÓN DEL PRODUCTO, INCLUIDOS, ENTRE OTROS, LOS COSTOS DE MANO DE OBRA, INSTALACIÓN U OTROS COSTOS INCURRIDOS POR EL USUARIO, Y EN PARTICULAR, CUALQUIER COSTO RELACIONADO CON EL RETIRO O REEMPLAZO DE CUALQUIER PRODUCTO. LA RESPONSABILIDAD DE LEKTRI.CO POR CUALQUIER RECLAMO, PÉRDIDA O DAÑO QUE SURJA O ESTÉ RELACIONADO, EN SU TOTALIDAD O EN PARTE, CON ESTA DECLARACIÓN DE GARANTÍA O EL EQUIPO, YA SEA POR CONTRATO, AGRAVIO, NEGLIGENCIA, ESTATUTO O DE OTRO MODO, EN NINGÚN CASO EXCEDERÁ EL PRECIO DE COMPRA PAGADO POR EL USUARIO POR EL EQUIPO. LAS LIMITACIONES Y EXCLUSIONES ANTERIORES DE DAÑOS SE APLICAN EN LA MEDIDA MÁXIMA PERMITIDA POR LA LEY APLICABLE. EN ALGUNAS JURISDICCIONES, ALGUNAS EXCLUSIONES O LIMITACIONES PUEDEN NO APLICARSE A USTED.

Exclusiones de la cobertura de la garantía

La garantía en esta declaración de garantía limitada no cubre los daños causados por abuso, uso indebido (utilizado para otros fines que no sean la carga de un vehículo eléctrico), negligencia, modificación, instalación incorrecta, reparación, prueba incorrecta, accidente, desastre natural, uso fuera de las condiciones ambientales especificadas, uso contrario a las instrucciones emitidas por LEKTRI.CO, actos de vandalismo, desgaste normal, sobretensión debido a rayos o imperfecciones o inestabilidad de la red, apertura, desmontaje o reubicación no autorizados, movimiento y mano de obra fuera de horario.

Además, las estaciones de carga deben mantenerse y/o almacenarse de acuerdo con nuestras instrucciones y no pueden dejarse sin energía durante un período de tiempo prolongado. La garantía de esta declaración de garantía limitada no cubre los suministros de la estación de carga.

Cualquier instalación incorrecta, mal uso, accidentes o desgaste normal están excluidos de esta garantía.

10. Notas

LEKTRICO