

LEKTRICO

TRI quick user guide



lektrico.com/TRI



+40 316 300 747

support@lektrico.com

str. Gheorghe Doja nr. 11, Timișoara, TM 300195, România

ENGLISH PLEASE READ THESE SAFETY INSTRUCTIONS FIRST

Warnings & Safety

TRI charger must always be installed by qualified personnel, in accordance with the requirements listed in the user manual and the electrical regulations applicable in your country. Failure to comply may result in fire, electric shock, equipment damage and even death. The manufacturer is not responsible for any loss or damage in case of incorrect installation or operation of this device. Don't install or use if damaged. The TRI charger must be operated only by adults.

ROMÂNĂ VĂ RUGĂM SĂ CITIȚI ÎNȚĂI ACESTE INSTRUCȚIUNI DE SICURANȚĂ

Avvertimente și siguranță

Încărcătorul TRI trebuie instalat întotdeauna de către personal autorizat, în conformitate cu cerințele enunțate în manualul de utilizare și cu regulile enunțate în manualul de utilizare și cu normele electrice aplicabile în țara dumneavoastră. Nerespectarea poate duce la incendii, șoc electric, deteriorare echipamentului și chiar moartea. Producătorul nu este responsabil pentru nici o pierdere sau deteriorare în cazul instalării sau utilizării încorecte a acestui dispozitiv. Nu instalați și nu utilizați dacă este deteriorat. Încărcătorul TRI trebuie utilizat numai de către adulți.

DEUTSCH BITTE LESEN SIE ZUERST DIESE SICHERHEITSHINWEISE

Warnungen & Sicherheit

Das TRI-Ladegerät muss immer von qualifiziertem Personal gemäß den in der Bedienungsanleitung aufgeführten Anforderungen und den in Ihrem Land geltenden Elektrovorschriften installiert werden. Nichtbeachtung kann zu Feuer, elektrischem Schaden, Geräteschaden und sogar zum Tod führen. Der Hersteller haftet nicht für Verluste oder Schäden bei unsachgemäßer Installation oder Bedienung dieses Geräts. Nicht installieren oder verwenden, wenn beschädigt. Das TRI-Ladegerät darf nur von Erwachsenen bedient werden.

ESPAÑOL LEA PRIMERO ESTAS INSTRUCCIONES DE SEGURIDAD

Advertencias y seguridad

El cargador TRI siempre debe ser instalado por personal calificado, de acuerdo con los requisitos enumerados en el manual del usuario y las regulaciones eléctricas aplicables en su país. El incumplimiento puede provocar incendios, descargas eléctricas, daños al equipo e incluso la muerte. El fabricante no es responsable de ninguna pérdida o daño en caso de una instalación u operación incorrecta de este dispositivo. No lo instale ni lo use si está dañado. El cargador TRI debe ser operado solo por adultos.

ITALIANO SI PREGA DI LEGGERE PRIMA QUESTE ISTRUZIONI DI SICUREZZA

Avvertenze e sicurezza

Il caricabatterie TRI deve essere sempre installato da personale qualificato, in conformità con i requisiti elencati nel manuale dell'utente e le normative elettriche applicabili nel proprio paese. La mancata osservanza può provocare incendi, scosse elettriche, danni alle apparecchiature e persino la morte. Il produttore non è responsabile per eventuali perdite o danni in caso di installazione o funzionamento errati di questo dispositivo. Non installare o utilizzare se danneggiato. Il caricabatterie TRI deve essere utilizzato solo da adulti.

FRANÇAIS VEUILLEZ LIRE CES INSTRUCTIONS DE SÉCURITÉ EN PREMIER

Avvertissements et sécurité

Le chargeur TRI doit toujours être installé par du personnel qualifié, conformément aux exigences énumérées dans le manuel d'utilisation et aux réglementations électriques applicables dans votre pays. Le non-respect de cette consigne peut entraîner un incendie, un choc électrique, des dommages matériels et même la mort. Le fabricant n'est pas responsable des pertes ou dommages en cas d'installation ou de fonctionnement incorrect de cet appareil. Ne pas installer ou utiliser s'il est endommagé. Le chargeur TRI ne doit être utilisé que par des adultes.

POLSKI PROSZĘ NAPIERW PRZECZYTAĆ INSTRUKCJE BEZPIECZEŃSTWA

Ostrzeżenia i bezpieczeństwo

Ładowarka TRI musi być zawsze instalowana przez wykwalifikowaną obsługę, zgodnie z wymaganiem wytycznymi w instrukcji obsługi i przepisami obowiązującymi w Twoim kraju. Nieprzestrzeganie może spowodować pożar, porażenie prądem, uszkodzenie sprzętu, a nawet śmierć. Producent nie ponosi odpowiedzialności za jakikolwiek straty lub uszkodzenia w przypadku nieprawidłowej instalacji lub działania tego urządzenia. Nie instaluj ani nie używaj uszkodzonej ładowarki. Ładowarka TRI może być obsługiwana tylko przez osoby dorosłe.

NORSK VENNLIIGT LES DISSE SIKKERHETENE INSTRUKSJONER FØRST

Advarsler og sikkerhet

TRI lader må alltid installeres av kvalifisert personell, i samsvar med kravene oppført i brukerhåndboken og det elektriske forskriftene som gjelder i ditt land. Manglende overholdelse kan føre til brann, elektrisk støt, skade på utstyr og til og med død. Produzenten er ikke ansvarlig for tap eller skade ved feil installasjon eller drift av denne enheten. Ikke installer eller bruk hvis den er skadet. TRI-ladere må kun benyttes av voksne.

SVENSKA LÄS FÖRST DESSA SÄKERHETSINSTRUKTIONER

Varning och säkerhet

TRI-laddaren måste alltid installeras av kvalificerad personal, i enlighet med kraven som anges i användarmanualen och de elektriska föreskrifter som gäller i ditt land. Bristande utförande av dessa instruktioner kan leda till brand, elektriska stötar, utrustningsskador och till och med dödsfall. Tillverkaren ansvarar inte för förlust eller skada i händelse av felaktig installation eller användning av denna enhet. Skadad TRI-laddaren får endast användas av skadad. TRI-laddaren får endast användas av vuxna.

1. Front cover
Vordere Abdeckung
Capac frontal
Tapa frontal
Copertura frontale
Capot avant
Pokrywa przednia
Forside
Framsida
2. Electronic PCB
Elektronische Platine
PCB electronic
PCB electrónico
PCB elettronico
PCB électronique
Płyta elektroniczna
Elektronisk PCB
Elektronisk PCB
3. Charger's enclosure
Vordere Abdeckung
Carcasa încărcătorului
Recinto del cargador
Custodia del caricatore
Boîtier du chargeur
Obudowa ładowarki
Laderens kabinet
Laddarens hölje
4. Charging connector
Ladeanschluss
Conectorul încărcătorului
Conector de carga
Connettore di ricarica
Connecteur de charge
Wtyczka ładowarki
Ladekontakt
Laddningskontakt
5. Charging cable
Aufladekabel
Cablu de încărcare
Cable de carga
Cavo di ricarica
Câble de charge
Kabel do ładowania
Ladekabel
Laddkabel
6. Cable gland
Kabelverschraubung
Presetupă
Prensaestopas
Passacavo
Boîtier étoupe
Dławik kablowy
Kabelgjennomføring
Kabelgenomføring
7. Rubber cap
Gummi Kappe
Capac de etanșare din cauciuc
Tapón de goma
Cappuccio in gomma
Bouchon en caoutchouc
Gumowa nakładka
Gummihette
Gummilock
8. Screws
Schrauben
Șuruburi
Tornillos
Viti
Des vis
Śruby
Skruer
Skruvar
9. Rubber seals
Gummidichtungen
Garnituri
Sellos de goma
Guarnizioni di gomma
Joints en caoutchouc
Uszczelki gumowe
Gummitetninger
Gummitätningar

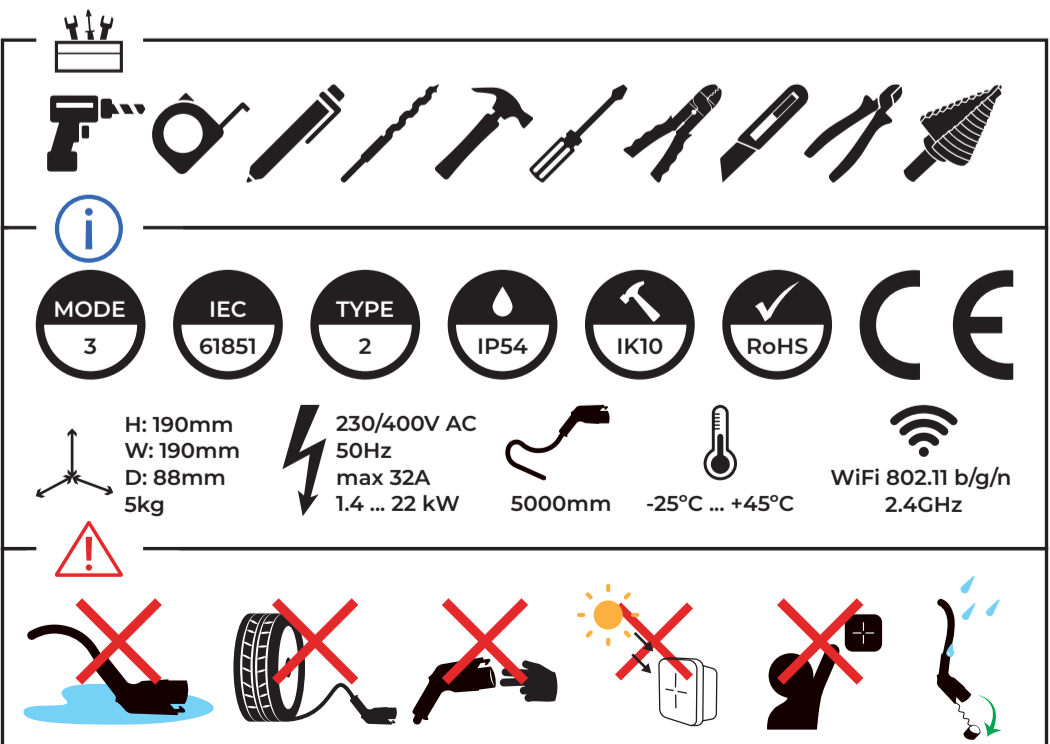
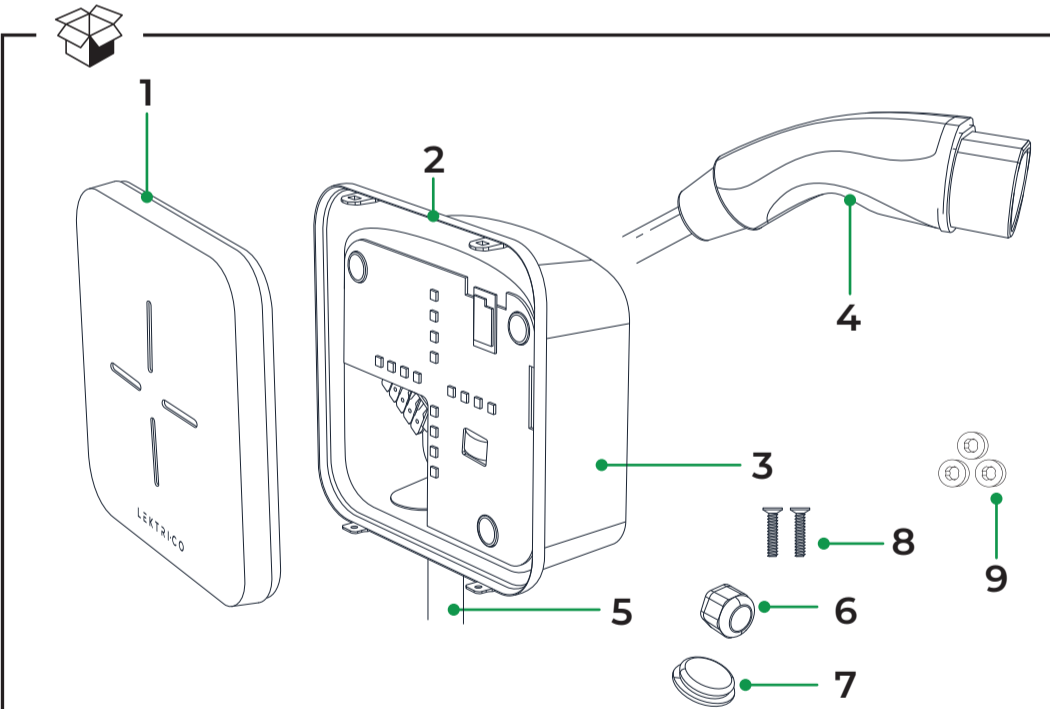
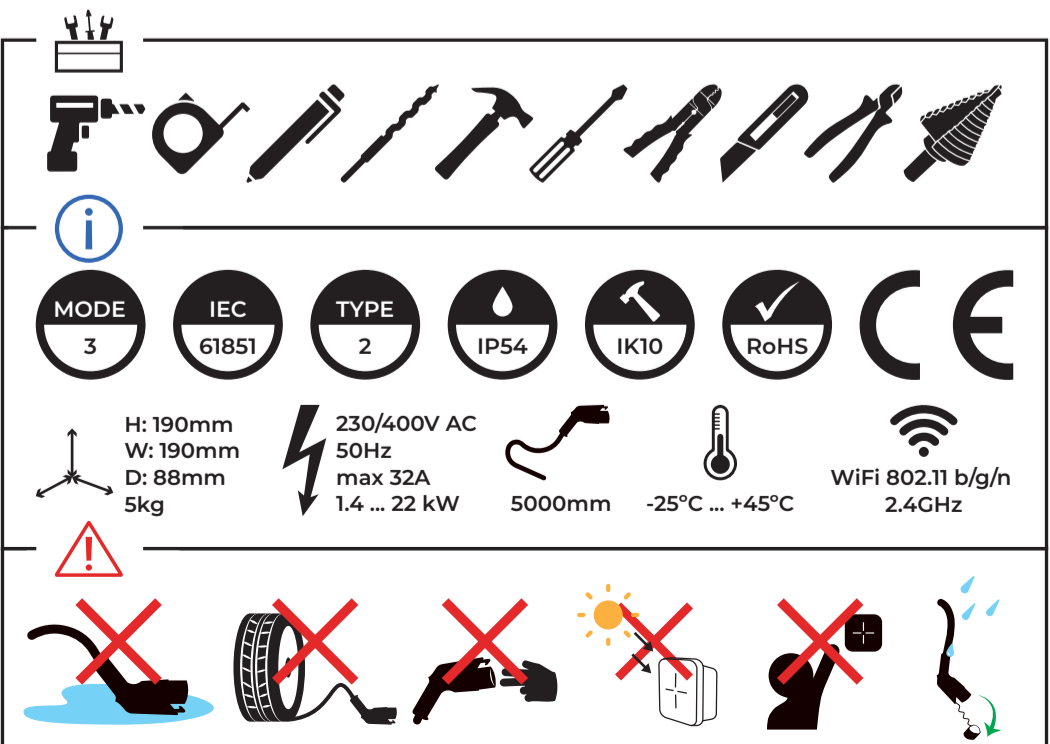
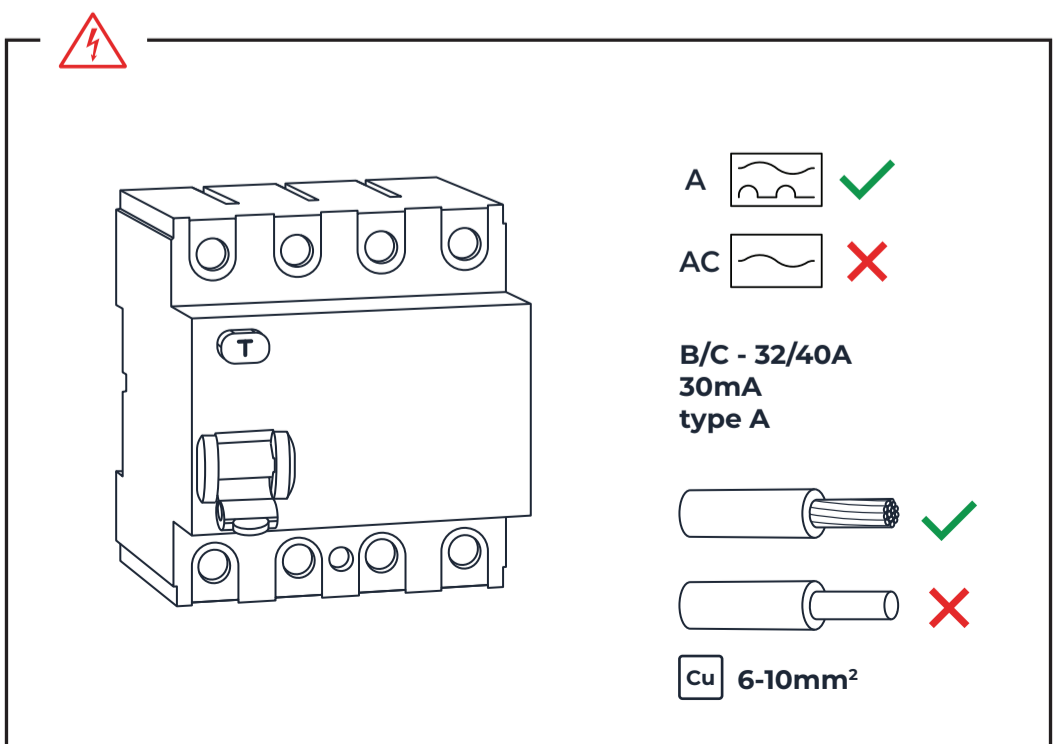
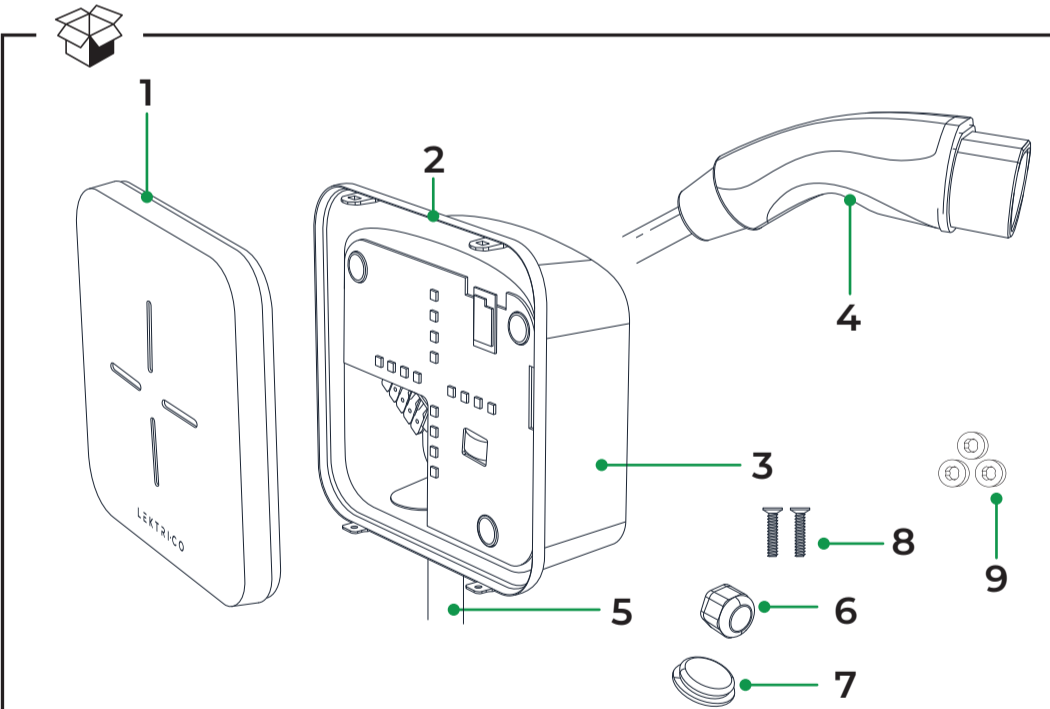

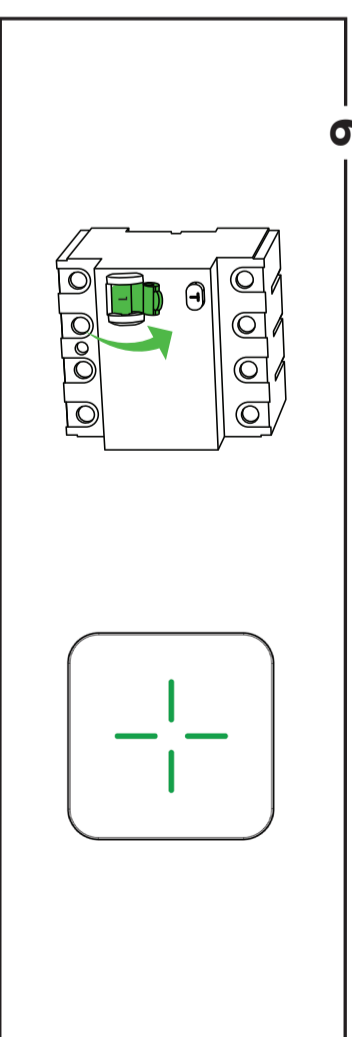
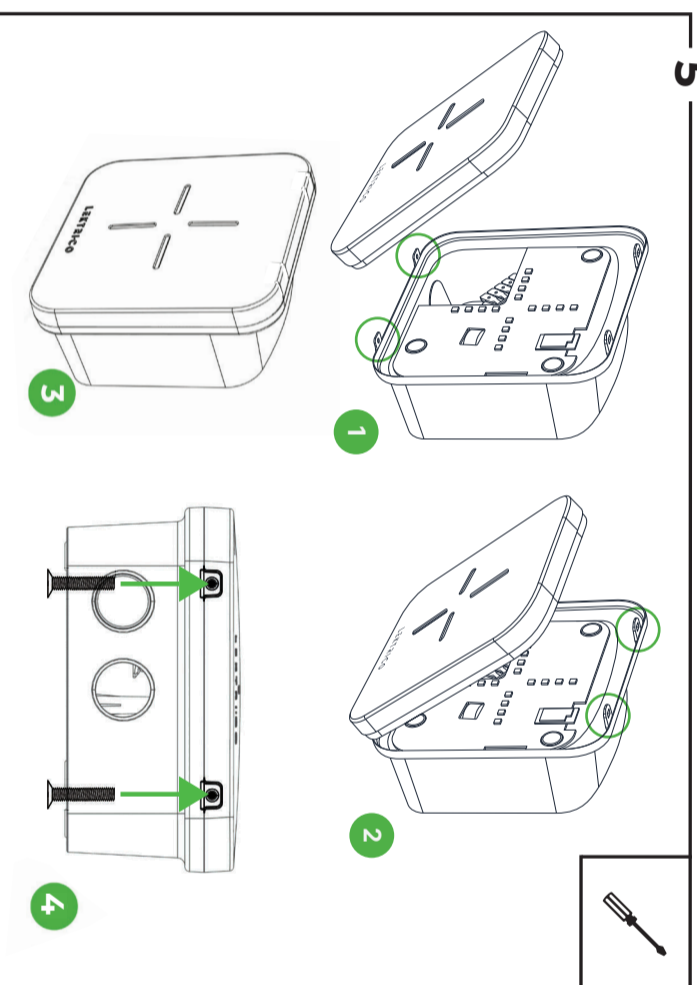
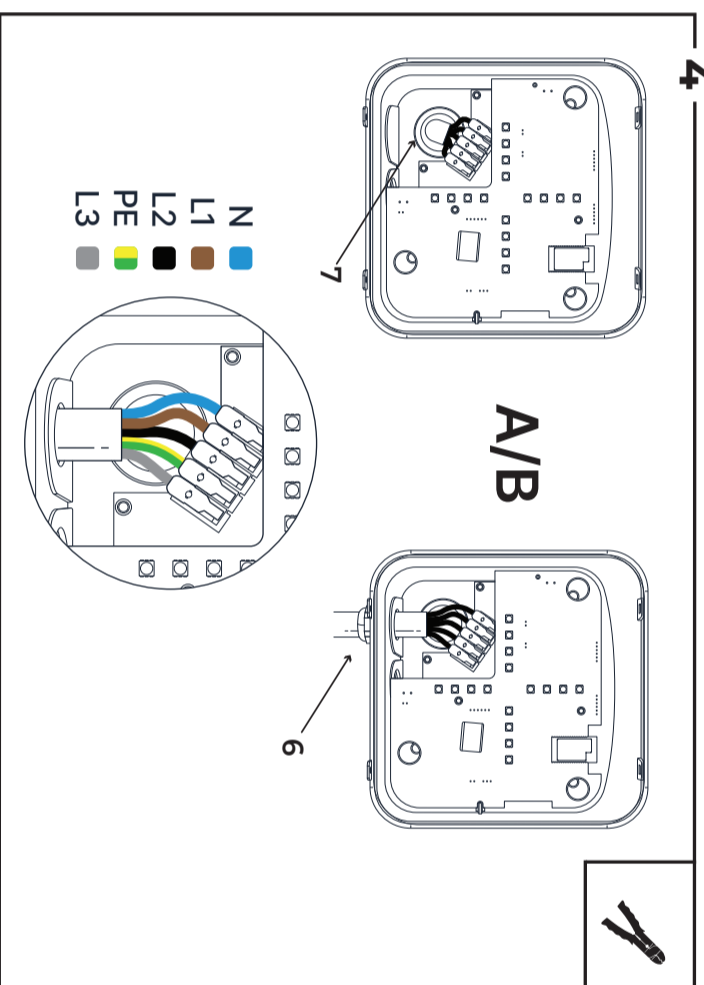
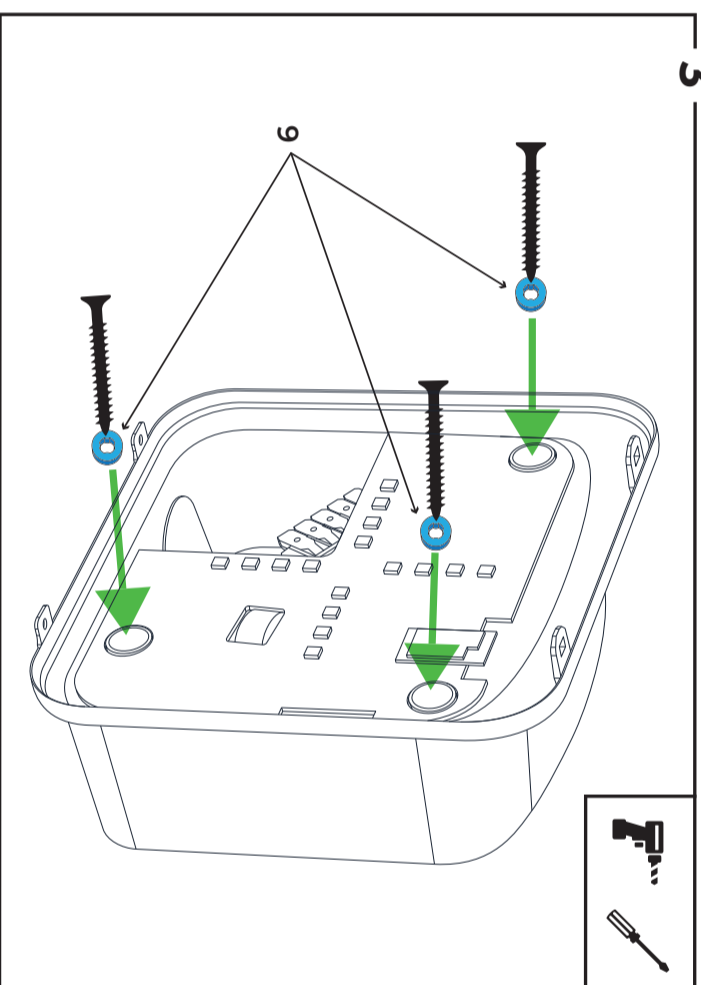
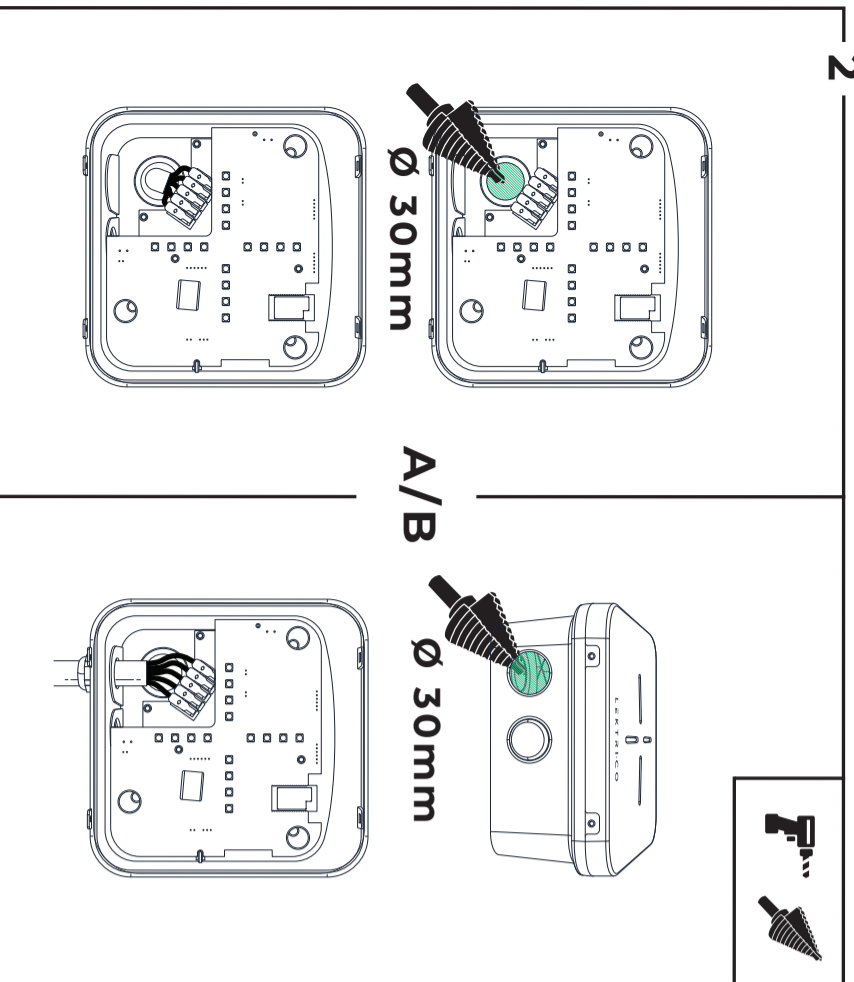
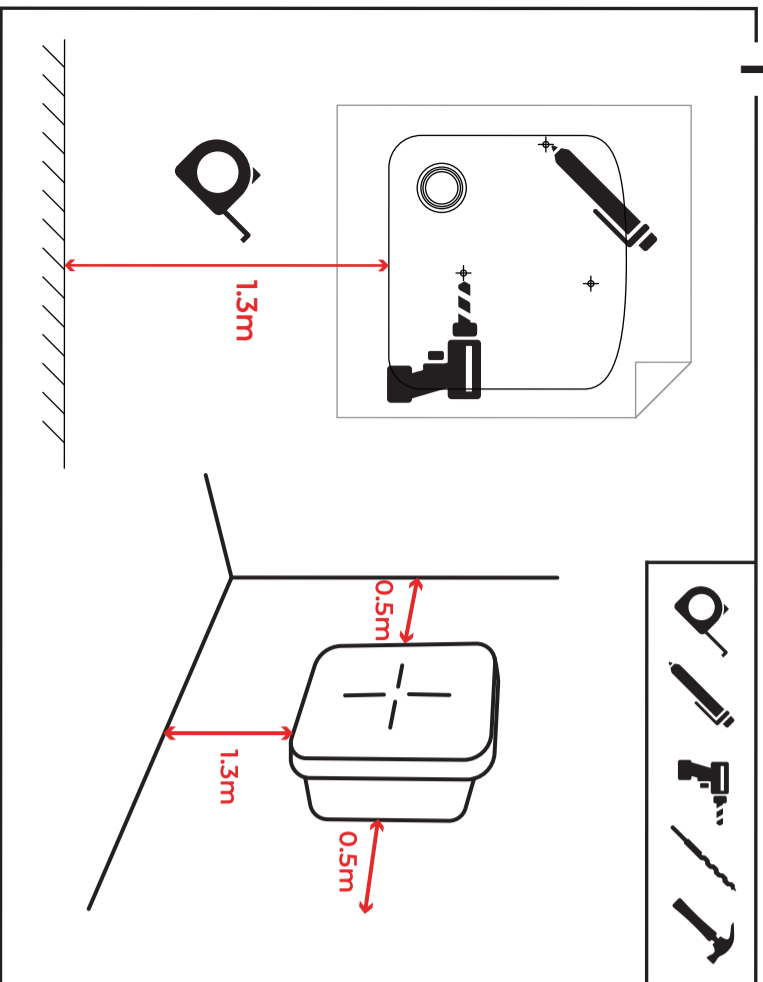
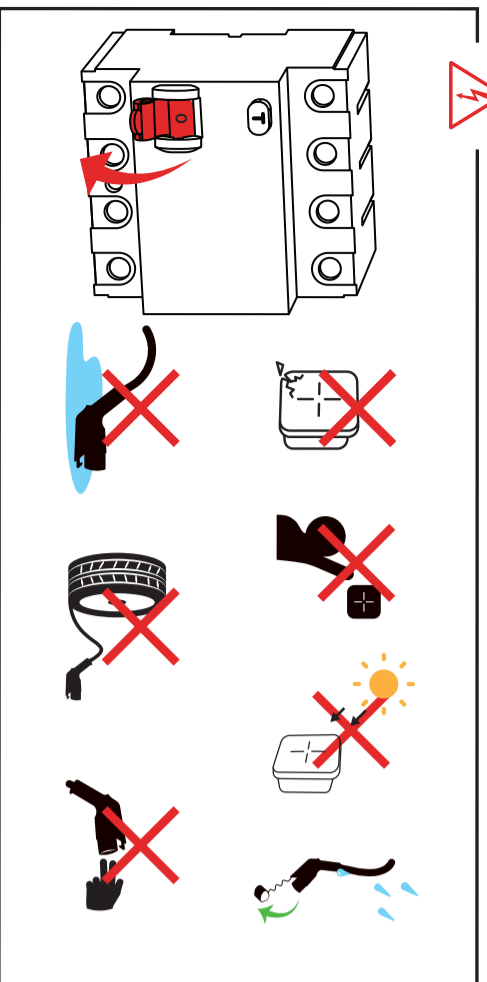

7

- EN** Available but not connected to WiFi. Setup needed. **RO** Disponibil, dar neconectat la WiFi. Configurare necesară. **DE** Verfügbar, aber nicht mit WLAN verbunden. Einrichtung erforderlich. **IT** Disponibile ma non connesso al WiFi. Installazione necessaria. **ES** Disponible pero no conectado a WiFi. Configuración necesaria. **FR** Disponible mais non connecté au WiFi. Configuration nécessaire. **PL** Dostępna, ale nie połączona z WiFi. Wymagana konfiguracja. **NO** Tilgjengelig, men ikke koblet til WiFi. Oppsett nødvendig. **SV** Tillgänglig men inte ansluten till WiFi. Installation behövs.
- EN** Available and ready to charge. **RO** Disponibil și gata de încărcare. **DE** Verfügbar und bereit zum Aufladen. **IT** Disponibile e pronto per la ricarica. **ES** Disponible y listo para cargar. **FR** Disponible et prêt à charger. **PL** Dostępna i gotowa do ładowania. **NO** Tilgjengelig og klar til lading. **SV** Tillgänglig och redo att ladda.
- EN** Connected to car. Waiting for start charging. **RO** Conectat la mașină. Se așteaptă ca mașina să înceapă încărcarea. **DE** Verbunden mit dem Auto. Warten auf den Ladevorgang des Autos. **IT** Collegato all'auto. In attesa che l'auto inizi a caricarsi. **ES** Conectado al coche. Esperando que el coche comience a cargarse. **FR** Connecté à la voiture. Attendez que la voiture commence à se charger. **PL** Połączony do samochodu. Oczekuje na rozpoczęcie ładowania. **NO** Koblet til bil. Venter på at bilen skal begynne å lade. **SV** Ansluten till bil. Väntar på att bilen ska börja ladda.
- EN** Connected to car. Waiting for server authorization. **RO** Conectat la mașină. Se așteaptă autorizarea serverului. **DE** Verbunden mit dem Auto. Warten auf Serverautorisierung. **IT** Collegato all'auto. In attesa di autorizzazione del server. **ES** Conectado al coche. Esperando la autorización del servidor. **FR** Connecté à la voiture. En attente de l'autorisation du serveur. **PL** Połączony do samochodu. Oczekuje na autoryzację. **NO** Koblet til bil. Venter på serverautorisasjon. **SV** Ansluten till bil. Väntar på serverautorisering.
- EN** Charger is in RFID tag learning mode. **RO** Încărcătorul este în modul de învățare al etichetei RFID. **DE** Der Lader befindet sich im RFID-Tag-Lernmodus. **IT** Il caricatore è in modalità di apprendimento del tag RFID. **ES** El cargador está en modo de aprendizaje de etiquetas RFID. **FR** Le chargeur est en mode d'apprentissage de la balise RFID. **PL** Ładowarka jest w trybie nauki tagu RFID. **NO** Laderen er i RFID-tag-læringsmodus. **SV** Laddaren är i RFID-tag-lärläge.
- EN** Connected to car. Charging in progress. **RO** Conectat la mașină. Încărcare în curs. **DE** Verbunden mit dem Auto. Ladevorgang läuft. **IT** Collegato all'auto. Ricarica in corso. **ES** Conectado al coche. Carga en curso. **FR** Connecté à la voiture. Charge en cours. **PL** Podłączona do samochodu. Trwa ładowanie. **NO** Koblet til bil. Lading pågår. **SV** Ansluten till bil. Laddning pågår.
- EN** Charging Paused by energy management. **RO** Încărcare amânată de sistemul load balancing. **DE** Ladevorgang durch Energiemanagement unterbrochen. **IT** Ricarica Sospesa dalla gestione dell'energia. **ES** Carga en pausa por gestión de energía. **FR** Charge interrompue par la gestion de l'énergie. **PL** Ładowanie wstrzymano przez zarządzanie energią. **NO** Lading Pausert av energistyring. **SV** Laddning Passad av energihantering.
- EN** Error: general fault. Please contact support. **RO** Eroare: avarie generală. Vă rugăm să contactați serviciul de suport. **DE** Fehler: allgemeiner Fehler. Bitte wenden Sie sich an den Support. **IT** Errore: guasto generale. Si prega di contattare l'assistenza. **ES** Error: avería generalizada. Comuníquese con el soporte. **FR** Erreur: défaut général. Veuillez contacter l'assistance. **PL** Błąd: usterka ogólna. Skontaktuj się z pomocą techniczną. **NO** Feil: generell feil. Vennligst kontakt support. **SV** Fel: allmänt fel. Kontakta supporten.
- EN** Charger is locked and cannot be used. **RO** Încărcătorul este blocat și nu poate fi folosit. **DE** Der Lader ist gesperrt und kann nicht verwendet werden. **IT** Il caricatore è bloccato e non può essere utilizzato. **ES** El cargador está bloqueado y no se puede utilizar. **FR** Le chargeur est verrouillé et ne peut pas être utilisé. **PL** Ładowarka jest zablokowana i nie może być używana. **NO** Laderen er låst og kan ikke brukes. **SV** Laddaren är låst och kan inte användas.
- EN** The charger is performing a firmware update. **RO** Încărcătorul efectuează o actualizare a firmware-ului. **DE** Das Ladegerät führt ein Firmware-Update durch. **IT** Il caricabatterie sta eseguendo un aggiornamento del firmware. **ES** El cargador está realizando una actualización de firmware. **FR** Le chargeur effectue une mise à jour du micrologiciel. **PL** Ładowarka przeprowadza aktualizację oprogramowania. **NO** Laderen utfører en faskvareoppdatering. **SV** Laddaren utför en firmvareuppdatering.
- EN** Device is in factory reset mode. **RO** Dispozitivul este în modul de resetare la setările din fabrică. **DE** Gerät befindet sich im Modus für die Werksinstellungen. **IT** Il dispositivo è in modalità di ripristino alle impostazioni di fabbrica. **ES** El dispositivo está en modo de restablecimiento de fábrica. **FR** L'appareil est en mode de réinitialisation d'usine. **PL** Urządzenie jest w trybie resetu fabrycznego. **NO** Enheten er i fabrikkinnstillingsmodus. **SV** Enheten är i fabrikkåterställningsläge.

8